

英飞凌MOSFET功率器件

英飞凌650V CoolMOS™ CFD7 SJ 功率器件

最新的 650 V CoolMOS™ CFD7 扩展了 CFD7 系列的电压等级，是 650 V CoolMOS™ CFD2 的后续产品。650 V CoolMOS™ CFD7 具有改进的开关性能和出色的热性能，在 LLC 和相移全桥 (ZVS) 等谐振开关拓扑中提供最高效率。作为英飞凌快速体二极管产品组合的一部分，该新产品系列融合了快速开关技术的所有优势以及卓越的硬换向稳健性。CoolMOS™ CFD7 技术满足最高效率和可靠性标准，并且支持高功率密度解决方案。

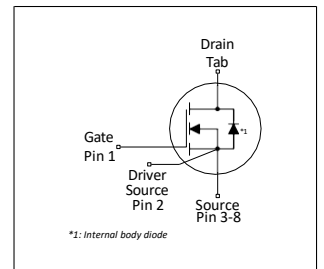
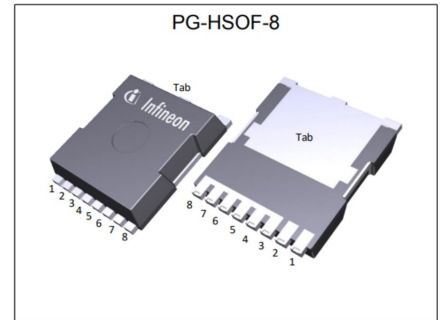

特性

- 超快体二极管
- 650 V 击穿电压
- 同类最佳的 $R_{DS(on)}$
- 降低开关损耗
- 低 $R_{DS(on)}$ 温度依赖性

优点

- 出色的硬换向稳健性
- 为增加总线电压的设计提供额外的安全裕度
- 实现更高功率密度的解决方案
- 工业 SMPS 应用中出色的轻载效率
- 提高工业 SMPS 应用的满载效率

潜在应用

针对相移全桥 (ZVS)、LLC 应用进行了优化—服务器、电信、电动汽车充电、太阳能

产品验证

完全符合 JEDEC 工业应用标准

请注意：源和感测源引脚不可互换。它们的交换可能会导致故障。对于并联 4 引脚 MOSFET 器件，通常建议将栅极电阻放置在驱动源上而不是栅极上。

表 1 主要性能参数

| Parameter | Value | Unit |
|----------------------|-------|------|
| $V_{DS} @ T_{j,max}$ | 700 | V |
| $R_{DS(on),max}$ | 60 | mΩ |
| $Q_{g,typ}$ | 65 | nC |
| $I_{D,pulse}$ | 139 | A |
| $E_{oss} @ 400V$ | 10.0 | μJ |
| Body diode di_F/dt | 1300 | A/μs |

| Type / Ordering Code | Package | Marking | Related Links |
|----------------------|-----------|----------|----------------|
| IPT65R060CFD7 | PG-HSOF-8 | 65R060F7 | see Appendix A |

本数据手册的原文使用英文撰写。为方便起见，英飞凌提供了译文；由于翻译过程中可能使用了自动化工具，英飞凌不保证译文的准确性。为确认准确性，请务必访问 infineon.com 参考最新的英文版本（控制文档）。



目录

| | |
|-------------|----|
| 描述 | 1 |
| 最大额定值 | 3 |
| 热特性 | 4 |
| 电气特性 | 5 |
| 电气特性图 | 7 |
| 测试电路 | 11 |
| 封装外形 | 12 |
| 附录 A | 13 |
| 修订记录 | 14 |
| 商标 | 14 |
| 免责声明 | 14 |

1 最大额定值

除非另有规定， $T_j = 25^\circ\text{C}$

表 2 最大额定值

| Parameter | Symbol | Values | | | Unit | Note / Test Condition |
|--|---------------|--------|------|----------|------------------|--|
| | | Min. | Typ. | Max. | | |
| Continuous drain current ¹⁾ | I_D | - | - | 43 27 | A | $T_c=25^\circ\text{C}$ $T_c=100^\circ\text{C}$ |
| Pulsed drain current ²⁾ | $I_{D,pulse}$ | - | - | 139 | A | $T_c=25^\circ\text{C}$ |
| Avalanche energy, single pulse | E_{AS} | - | - | 164 | mJ | $I_D=5.1\text{A}$; $V_{DD}=50\text{V}$; see table 10 |
| Avalanche energy, repetitive | E_{AR} | - | - | 0.82 | mJ | $I_D=5.1\text{A}$; $V_{DD}=50\text{V}$; see table 10 |
| Avalanche current, single pulse | I_{AS} | - | - | 5.1 | A | - |
| MOSFET dv/dt ruggedness | dv/dt | - | - | 120 | V/ns | $V_{DS}=0\dots400\text{V}$ |
| Gate source voltage (static) | V_{GS} | -20 | - | 20 | V | static; |
| Gate source voltage (dynamic) | V_{GS} | -30 | - | 30 | V | AC ($f>1\text{ Hz}$) |
| Power dissipation | P_{tot} | - | - | 250 | W | $T_c=25^\circ\text{C}$ |
| Storage temperature | T_{stg} | -55 | - | 150 | $^\circ\text{C}$ | - |
| Operating junction temperature | T_j | -55 | - | 150 | $^\circ\text{C}$ | - |
| Mounting torque | - | - | - | n.a. | Ncm | - |
| Continuous diode forward current ¹⁾ | I_S | - | - | 43 | A | $T_c=25^\circ\text{C}$ |
| Diode pulse current ²⁾ | $I_{S,pulse}$ | - | - | 139 | A | $T_c=25^\circ\text{C}$ |
| Reverse diode dv/dt ³⁾ | dv/dt | - | - | 70 | V/ns | $V_{DS}=0\dots400\text{V}$, $I_{SD}\leq 16.4\text{A}$, $T_j=25^\circ\text{C}$ see table 8 |
| Maximum diode commutation speed | di_f/dt | - | - | 1300 | A/ μs | $V_{DS}=0\dots400\text{V}$, $I_{SD}\leq 16.4\text{A}$, $T_j=25^\circ\text{C}$ see table 8 |
| Insulation withstand voltage | V_{ISO} | - | - | n.a. | V | V_{rms} , $T_c=25^\circ\text{C}$, $t=1\text{min}$ |

¹⁾ 受 $T_{j,max}$ 限制。

²⁾ 脉冲宽度 t_p 受 $T_{j,max}$ 限制

³⁾ 相同的低侧和高侧开关，具有相同的 R_G

2 热特性

表 3 热特性

| Parameter | Symbol | Values | | | Unit | Note / Test Condition |
|---|------------|--------|------|------|------|---|
| | | Min. | Typ. | Max. | | |
| Thermal resistance, junction - case | R_{thJC} | - | - | 0.5 | °C/W | - |
| Thermal resistance, junction - ambient | R_{thJA} | - | - | 62 | °C/W | device on PCB, minimal footprint |
| Thermal resistance, junction - ambient for SMD version | R_{thJA} | - | 35 | 45 | °C/W | Device on 40mm*40mm*1.5mm epoxy PCB FR4 with 6cm ² (one layer, 70μm thickness) copper area for drain connection and cooling. PCB is vertical without air stream cooling. |
| Soldering temperature, wave- & reflow soldering allowed | T_{sold} | - | - | 260 | °C | reflow MSL1 |

3 电气特性

除非另有规定， $T_j = 25^\circ\text{C}$

表 4 静态特性

| Parameter | Symbol | Values | | | Unit | Note / Test Condition |
|---|---------------|--------|-------|-------|---------------|---|
| | | Min. | Typ. | Max. | | |
| Drain-source breakdown voltage | $V_{(BR)DSS}$ | 650 | - | - | V | $V_{GS}=0V, I_D=1mA$ |
| Gate threshold voltage | $V_{(GS)th}$ | 3.5 | 4 | 4.5 | V | $V_{DS}=V_{GS}, I_D=0.82mA$ |
| Zero gate voltage drain current ¹⁾ | I_{DSS} | - | - | 1 | μA | $V_{DS}=650V, V_{GS}=0V, T_j=25^\circ\text{C}$ $V_{DS}=650V, V_{GS}=0V, T_j=125^\circ\text{C}$ |
| Gate-source leakage current | I_{GSS} | - | - | 100 | nA | $V_{GS}=20V, V_{DS}=0V$ |
| Drain-source on-state resistance | $R_{DS(on)}$ | - | 0.051 | 0.060 | Ω | $V_{GS}=10V, I_D=16.4A, T_j=25^\circ\text{C}$ $V_{GS}=10V, I_D=16.4A, T_j=150^\circ\text{C}$ |
| Gate resistance | R_G | - | 5.9 | - | Ω | $f=1\text{MHz}$, open drain |

表 5 动态特性

| Parameter | Symbol | Values | | | Unit | Note / Test Condition |
|--|--------------|--------|------|------|------|--|
| | | Min. | Typ. | Max. | | |
| Input capacitance | C_{iss} | - | 3288 | - | pF | $V_{GS}=0V, V_{DS}=400V, f=250\text{kHz}$ |
| Output capacitance | C_{oss} | - | 51 | - | pF | $V_{GS}=0V, V_{DS}=400V, f=250\text{kHz}$ |
| Effective output capacitance, energy related ²⁾ | $C_{o(er)}$ | - | 125 | - | pF | $V_{GS}=0V, V_{DS}=0...400V$ |
| Effective output capacitance, time related ³⁾ | $C_{o(tr)}$ | - | 1318 | - | pF | $I_D=\text{constant}, V_{GS}=0V, V_{DS}=0...400V$ |
| Turn-on delay time | $t_{d(on)}$ | - | 34 | - | ns | $V_{DD}=400V, V_{GS}=13V, I_D=16.4A,$ $R_G=5.3\Omega$; see table 9 |
| Rise time | t_r | - | 12 | - | ns | $V_{DD}=400V, V_{GS}=13V, I_D=16.4A,$ $R_G=5.3\Omega$; see table 9 |
| Turn-off delay time | $t_{d(off)}$ | - | 130 | - | ns | $V_{DD}=400V, V_{GS}=13V, I_D=16.4A,$ $R_G=5.3\Omega$; see table 9 |
| Fall time | t_f | - | 4 | - | ns | $V_{DD}=400V, V_{GS}=13V, I_D=16.4A,$ $R_G=5.3\Omega$; see table 9 |

表 6 栅极电荷特性

| Parameter | Symbol | Values | | | Unit | Note / Test Condition |
|-----------------------|---------------|--------|------|------|------|--|
| | | Min. | Typ. | Max. | | |
| Gate to source charge | Q_{gs} | - | 19 | - | nC | $V_{DD}=400V, I_D=16.4A, V_{GS}=0 \text{ to } 10V$ |
| Gate to drain charge | Q_{gd} | - | 19 | - | nC | $V_{DD}=400V, I_D=16.4A, V_{GS}=0 \text{ to } 10V$ |
| Gate charge total | Q_g | - | 65 | - | nC | $V_{DD}=400V, I_D=16.4A, V_{GS}=0 \text{ to } 10V$ |
| Gate plateau voltage | $V_{plateau}$ | - | 5.7 | - | V | $V_{DD}=400V, I_D=16.4A, V_{GS}=0 \text{ to } 10V$ |

¹⁾ 最大规格由计算出的六西格玛置信上限定义。

²⁾ $C_{o(er)}$ 是一个固定电容，当 V_{DS} 从 0V 上升到 400V 时，其存储的能量与 C_{oss} 相同

³⁾ $C_{o(tr)}$ 是一个固定电容，当 V_{DS} 从 0V 上升到 400V 时，其充电时间与 C_{oss} 相同

表 7 反向二极管特性

| Parameter | Symbol | Values | | | Unit | Note / Test Condition |
|-------------------------------|-----------|--------|------|------|---------|--|
| | | Min. | Typ. | Max. | | |
| Diode forward voltage | V_{SD} | - | 1.0 | - | V | $V_{GS}=0V, I_F=16.4A, T_j=25^\circ C$ |
| Reverse recovery time | t_{rr} | - | 141 | 212 | ns | $V_R=400V, I_F=16.4A, di_F/dt=100A/\mu s$; see table 8 |
| Reverse recovery charge | Q_{rr} | - | 0.86 | 1.72 | μC | $V_R=400V, I_F=16.4A, di_F/dt=100A/\mu s$; see table 8 |
| Peak reverse recovery current | I_{rrm} | - | 9.8 | - | A | $V_R=400V, I_F=16.4A, di_F/dt=100A/\mu s$; see table 8 |

4 电气特性图

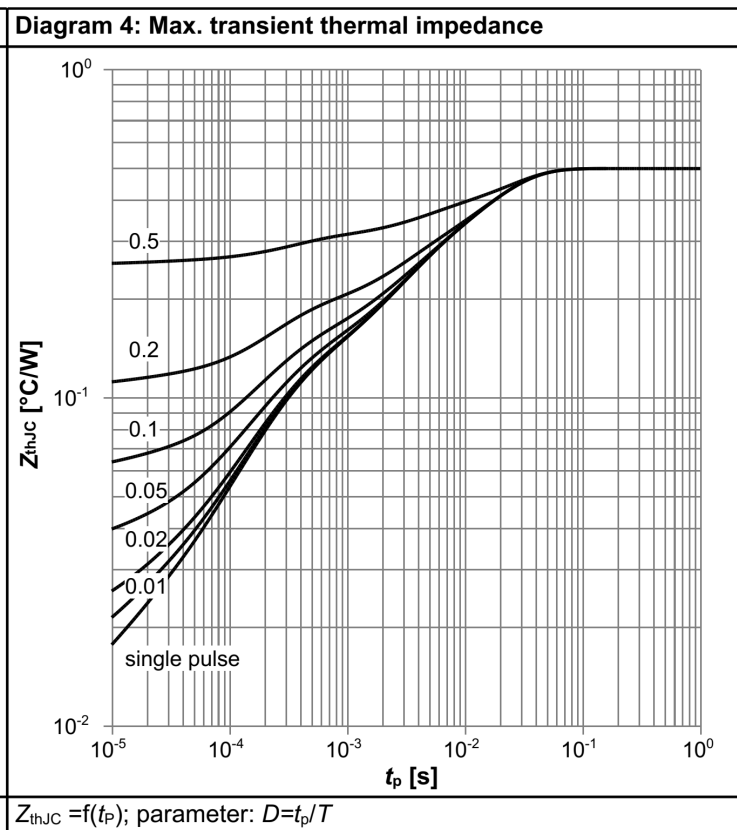
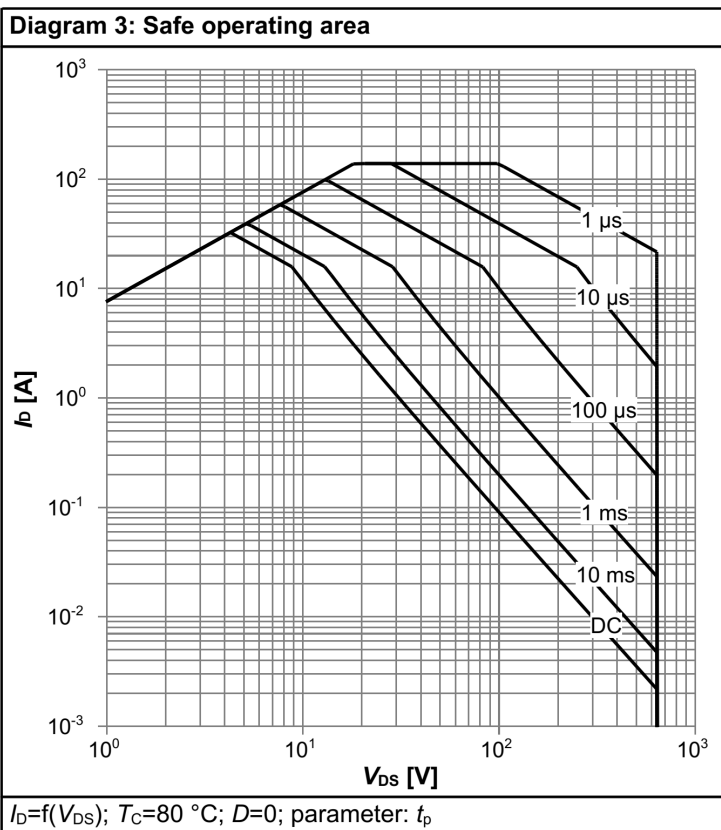
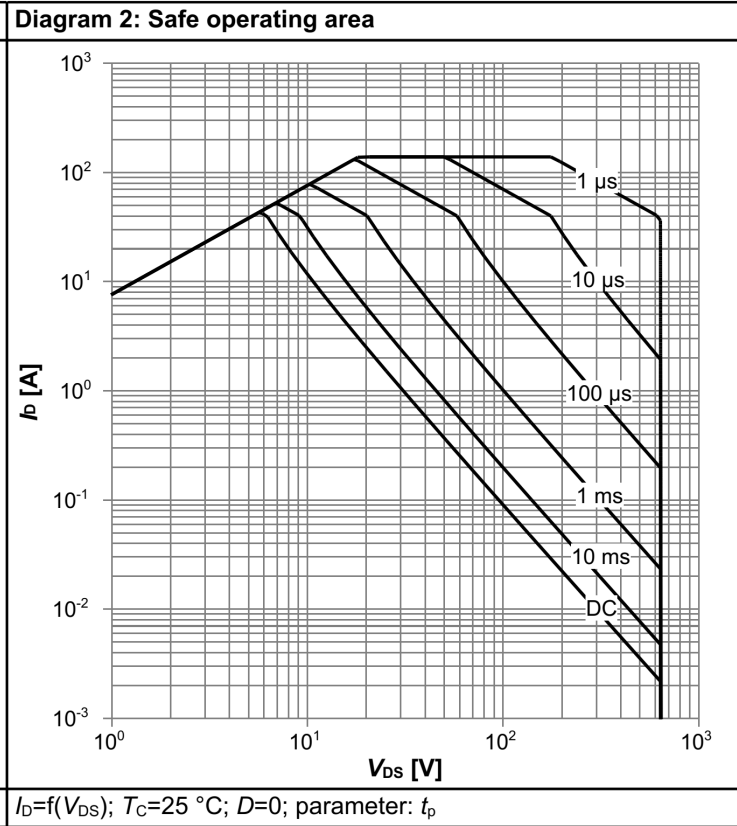
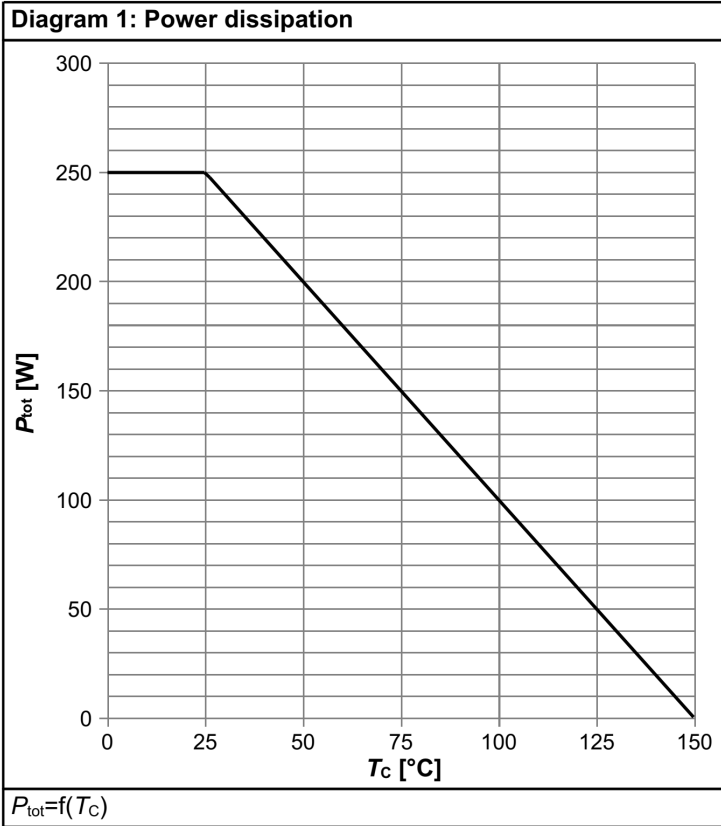
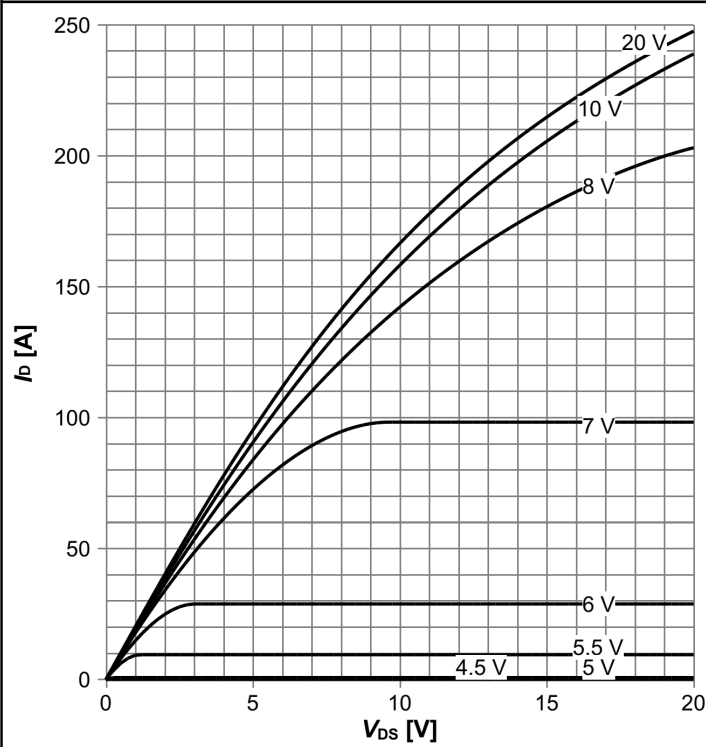
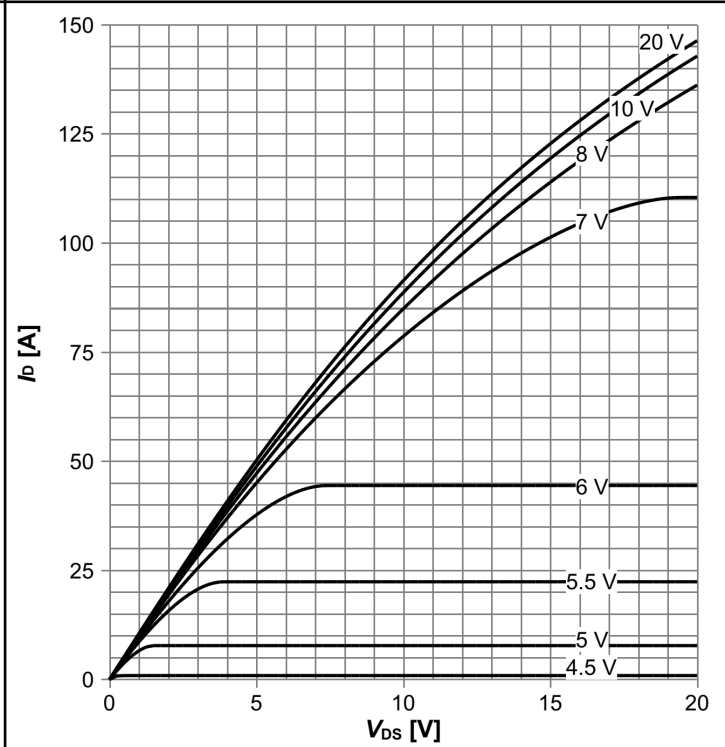

Diagram 5: Typ. output characteristics



$I_b=f(V_{DS}); T_j=25\text{ °C}$; parameter: V_{GS}

Diagram 6: Typ. output characteristics



$I_b=f(V_{DS}); T_j=125\text{ °C}$; parameter: V_{GS}

Diagram 7: Typ. drain-source on-state resistance

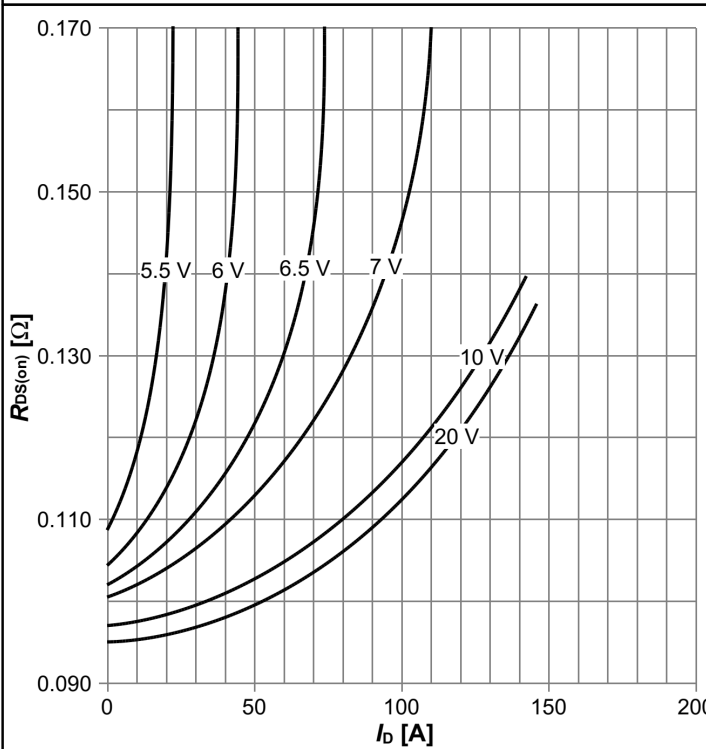

$R_{DS(on)}=f(I_b); T_j=125\text{ °C}$; parameter: V_{GS}

Diagram 8: Drain-source on-state resistance

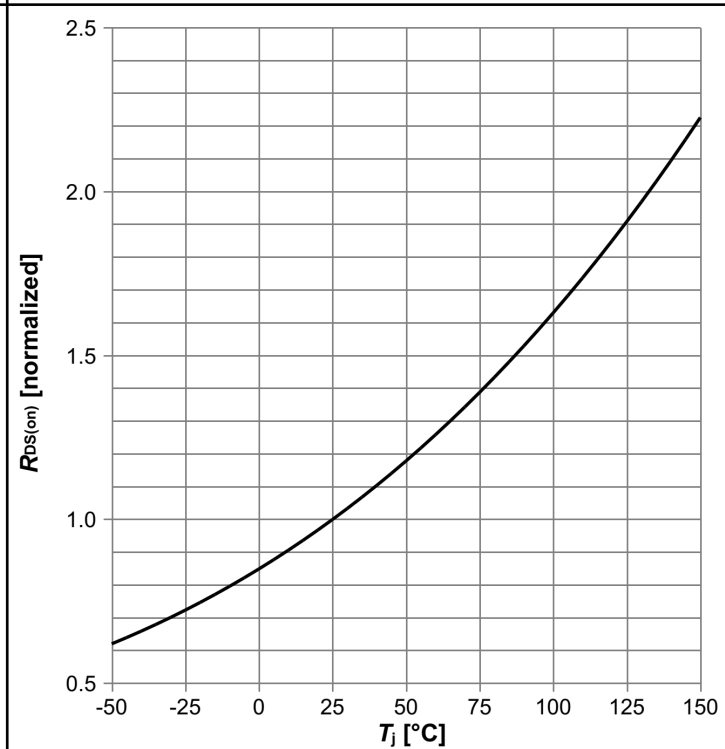

$R_{DS(on)}=f(T_j); I_b=16.4\text{ A}; V_{GS}=10\text{ V}$

Diagram 9: Typ. transfer characteristics

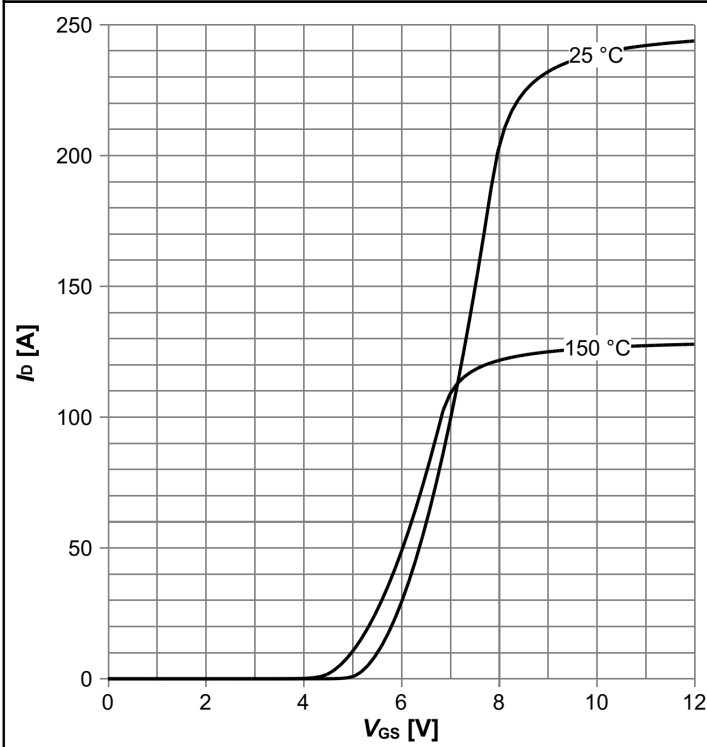

$I_D=f(V_{GS}); V_{DS}=20V$; parameter: T_j

Diagram 10: Typ. gate charge

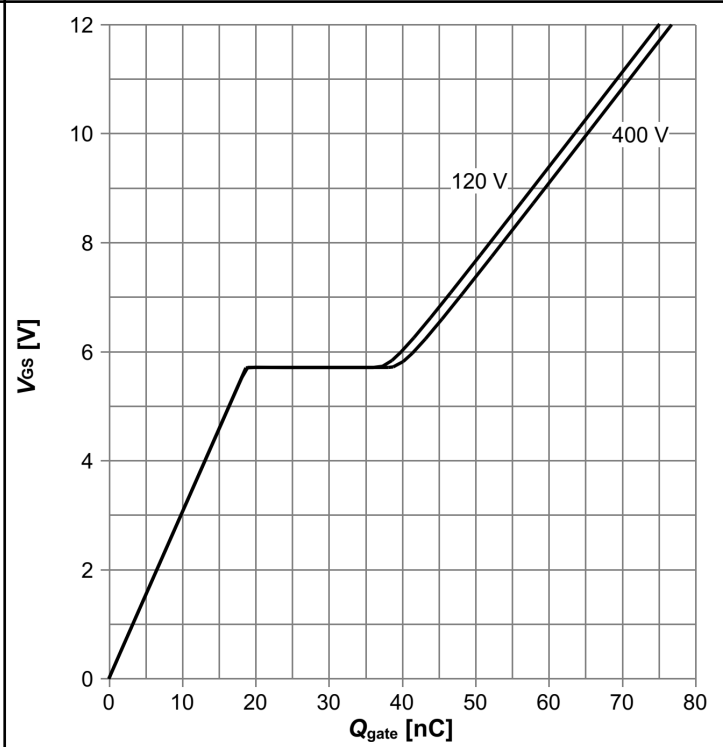

$V_{GS}=f(Q_{gate}); I_D=16.4\text{ A pulsed}$; parameter: V_{DD}

Diagram 11: Forward characteristics of reverse diode

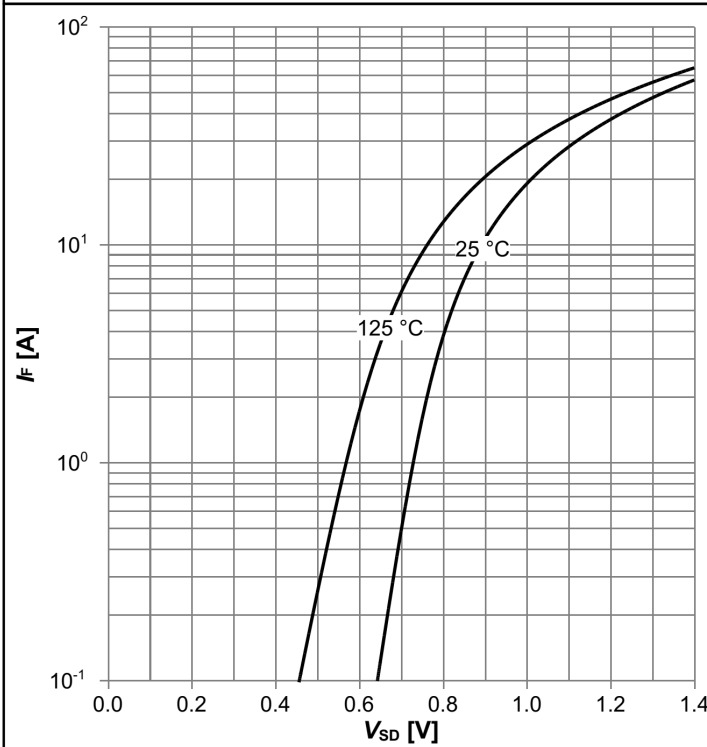

$I_F=f(V_{SD})$; parameter: T_j

Diagram 12: Avalanche energy

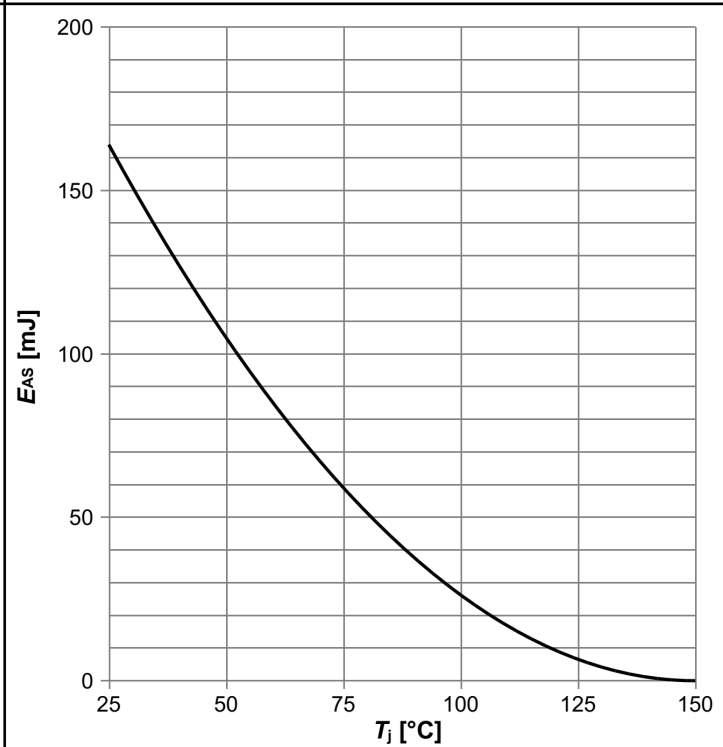

$E_{AS}=f(T_j); I_D=5.1\text{ A}; V_{DD}=50\text{ V}$

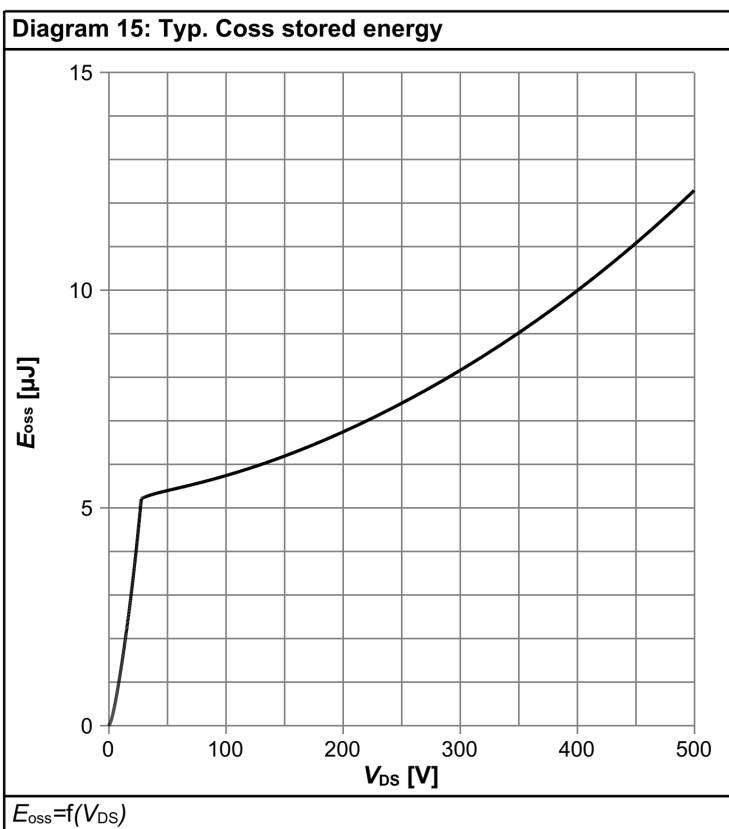
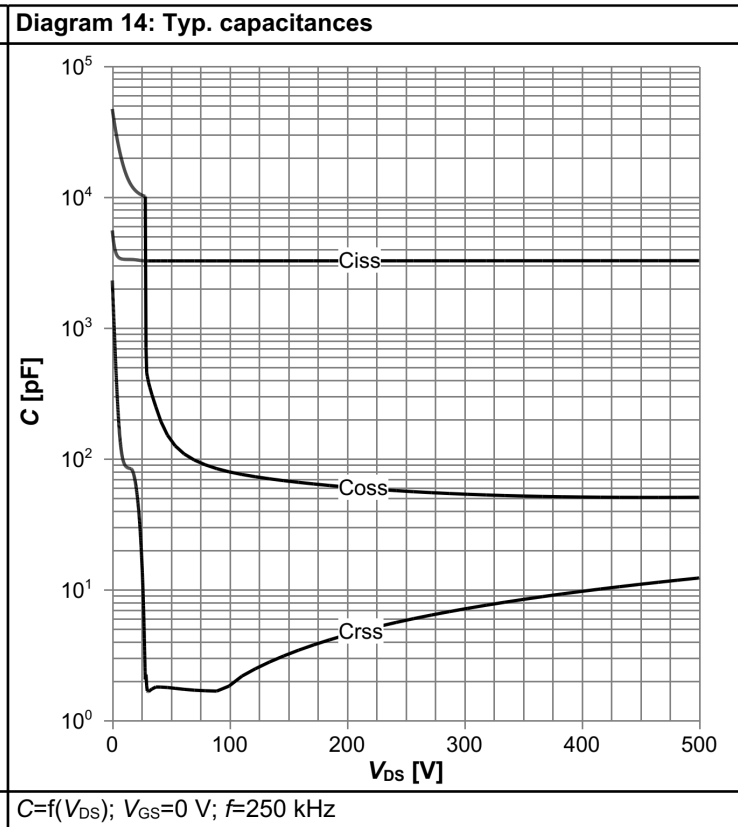
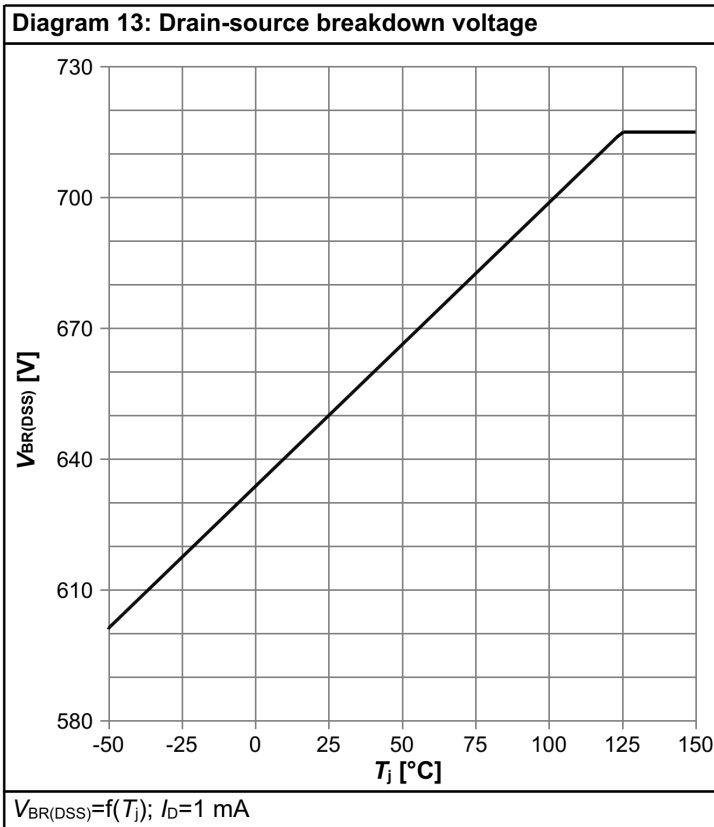

6 封装外形

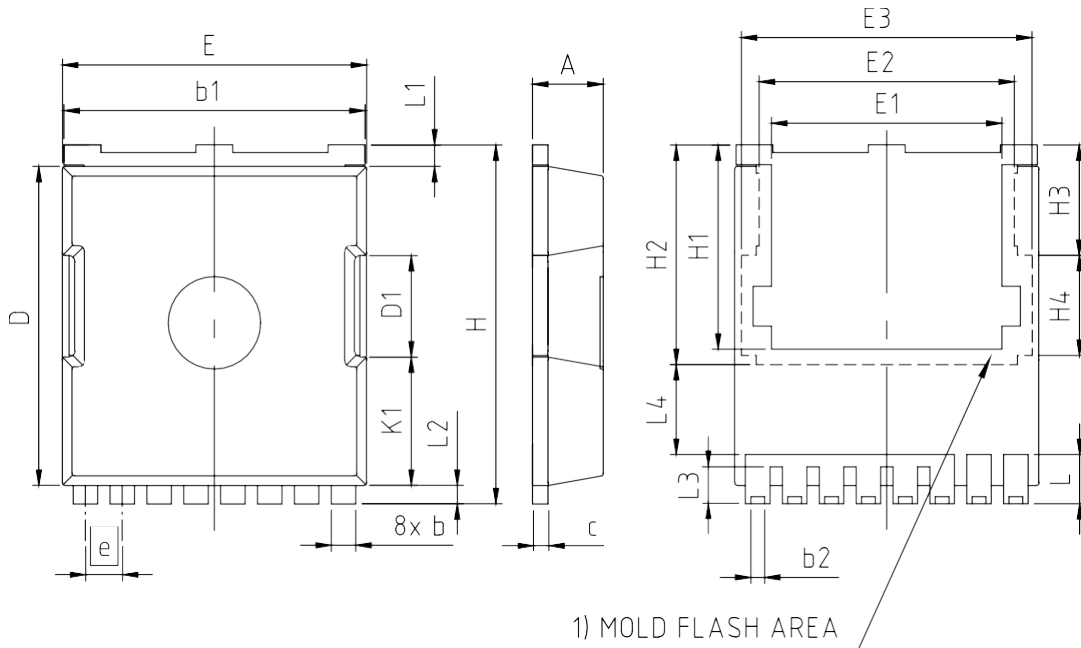

| PACKAGE - GROUP NUMBER: PG-HSOF-8-U02 | | |
|--|-------------|-------|
| DIMENSIONS | MILLIMETERS | |
| | MIN. | MAX. |
| A | 2.20 | 2.40 |
| b | 0.70 | 0.90 |
| b1 | 9.70 | 9.90 |
| b2 | 0.42 | 0.50 |
| c | 0.40 | 0.60 |
| D | 10.28 | 10.58 |
| D1 | 3.30 | |
| E | 9.70 | 10.10 |
| E1 | 7.50 | |
| E2 | 8.50 | |
| E3 | 9.46 | |
| e | 1.20 (BSC) | |
| H | 11.48 | 11.88 |
| H1 | 6.55 | 6.95 |
| H2 | 7.15 | |
| H3 | 3.59 | |
| H4 | 3.26 | |
| N | 8 | |
| K1 | 4.18 | |
| L | 1.40 | 1.80 |
| L1 | 0.50 | 0.90 |
| L2 | 0.50 | 0.70 |
| L3 | 1.00 | 1.30 |
| L4 | 2.62 | 2.81 |

1) PARTIALLY COVERED WITH MOLD FLASH

图 1 PG-HSOF-8 外形图，尺寸单位为毫米

7 附录 A

表 11 **相关链接**

- IFX CoolMOS CFD7 650V 网页: www.infineon.com
- IFX CoolMOS CFD7 650V 应用说明: www.infineon.com
- IFX CoolMOS CFD7 650V 仿真模型: www.infineon.com
- IFX 设计工具: www.infineon.com

修订记录

IPT65R060CFD7

Revision: 2022-08-04, Rev. 2.1

历史修订版本

| Revision | Date | Subjects (major changes since last revision) |
|----------|------------|--|
| 2.0 | 2022-08-02 | Release of final version |
| 2.1 | 2022-08-04 | Updated Zero gate voltage drain current (IDSS) Max Value |

商标

All referenced product or service names and trademarks are the property of their respective owners.

We Listen to Your Comments

Any information within this document that you feel is wrong, unclear or missing at all? Your feedback will help us to continuously improve the quality of this document. Please send your proposal (including a reference to this document) to:

erratum@infineon.com

Published by

Infineon Technologies AG 81726

München, Germany

© 2022 Infineon Technologies AG All

Rights Reserved.

Legal Disclaimer

The information given in this document shall in no event be regarded as a guarantee of conditions or characteristics (“Beschaffheitsgarantie”).

With respect to any examples, hints or any typical values stated herein and/or any information regarding the application of the product, Infineon Technologies hereby disclaims any and all warranties and liabilities of any kind, including without limitation warranties of non-infringement of intellectual property rights of any third party.

In addition, any information given in this document is subject to customer’s compliance with its obligations stated in this document and any applicable legal requirements, norms and standards concerning customer’s products and any use of the product of Infineon Technologies in customer’s applications.

The data contained in this document is exclusively intended for technically trained staff. It is the responsibility of customer’s technical departments to evaluate the suitability of the product for the intended application and the completeness of the product information given in this document with respect to such application.

Information

For further information on technology, delivery terms and conditions and prices please contact your nearest Infineon Technologies Office (www.infineon.com).

Warnings

Due to technical requirements, components may contain dangerous substances. For information on the types in question, please contact the nearest Infineon Technologies Office.

The Infineon Technologies component described in this Data Sheet may be used in life-support devices or systems and/or automotive, aviation and aerospace applications or systems only with the express written approval of Infineon Technologies, if a failure of such components can reasonably be expected to cause the failure of that life-support, automotive, aviation and aerospace device or system or to affect the safety or effectiveness of that device or system. Life support devices or systems are intended to be implanted in the human body or to support and/or maintain and sustain and/or protect human life. If they fail, it is reasonable to assume that the health of the user or other persons may be endangered.



免责声明

请注意，本文件的原文使用英文撰写，为方便客户浏览英飞凌提供了中文译文。该中文译文仅供参考，并不可作为任何论点之依据。

由于翻译过程中可能使用了自动化程序，以及语言翻译和转换过程中的差异，最后的中文译文与最新的英文版本原文含义可能存在不尽相同之处。

因此，我们同时提供该中文译文版本的最新英文原文供您阅读，请参见 <http://www.infineon.com>

英文原文和中文译文版本之间若存有任何歧异，以最新的英文版本为准，并且仅认可英文版本为正式文件。

您如果使用本文件，即表示您同意并理解上述说明。英飞凌不对因翻译过程中可能存在的任何不完整或不准确信息而产生的任何直接或间接损失或损害负责。英飞凌不承担中文译文版本的完整性和准确性责任。如果您不同意上述说明，请不要使用本文件。

Trademarks

All referenced product or service names and trademarks are the property of their respective owners.

重要通知

Infineon Technologies AG 及其关联公司（以下简称“英飞凌”）销售或提供和交付的产品（可能也包括样品，且可能由硬件或软件或两者组成）（以下简称“产品”），应遵守客户与英飞凌签订的框架供应合同或其他书面协议的条款和条件，如无上合同或其他书面协议，则应遵守适用的英飞凌销售条件。只有在英飞凌明确书面同意的情况下，客户的一般条款和条件或对适用的英飞凌销售条件的偏离才对英飞凌具有约束力。

为避免疑义，英飞凌不承担不侵犯第三方权利的所有保证和默示保证，例如对特定用途/目的的适用性或适销性的保证。

英飞凌对与样品、应用或客户对任何产品的具体使用有关的任何信息或本文件中给出的任何示例或典型值概不负责。

本文件中包含的数据仅供具有技术资格和技能的客户代表使用。客户有责任评估产品对预期应用和客户特定用途的适用性，并在预期应用和客户特定用途中验证本文件中包含的所有相关技术数据。客户有责任正确设计、编程和测试预期应用的功能性和安全性，并遵守与其使用相关的法律要求。

除非英飞凌另行明确批准，否则产品不得用于任何因产品故障或使用产品的任何后果可合理预期会导致人身伤害的应用。但是，上述规定并不妨碍客户在英飞凌明确设计和销售的使用领域中使用任何产品，但是客户对应用负有全部责任。

英飞凌明确保留根据适用法律，如《德国版权法》（UrhG）第 44b 条，将其内容用于商业资料和数据探勘（TDM）的权利。

如果产品包含安全功能：

由于任何计算设备都不可能绝对安全，尽管产品采取了安全措施，但英飞凌不保证产品不会被入侵、数据不会被盗或遗失，或不会发生其他漏洞（以下简称“安全漏洞”），英飞凌对任何安全漏洞不承担任何责任。

如果本文件包含或引用软件：

根据美国、德国和世界其他国家的知识产权法律和条约，该软件归英飞凌所有。英飞凌保留所有权利。因此，您只能按照软件附带的软件授权协议的规定使用本软件。

如果没有适用的软件授权协议，英飞凌特此授予您个人的、非排他性的、不可转让的软件知识产权授权（无权转授权）：(a) 对于以源代码形式提供的软件，仅在贵组织内部修改和复制该软件用于英飞凌硬件产品；及 (b) 对于以二进制代码 (binary code) 形式对外向终端用户分发该软件，仅得用于英飞凌硬件产品。禁止对本软件进行任何其他使用、复制、修改、翻译或编译。有关产品、技术、交货条款和条件以及价格的详细信息，请联系离您最近的英飞凌办公室或访问 <https://www.infineon.com>。

版本 2026-04-20

Infineon Technologies AG 出版，
德国 Neubiberg 85579

版权 © 2025 Infineon Technologies AG
及其关联公司。
保留所有权利。

Do you have a question about this
document?

Email:

erratum@infineon.com