

英飞凌LITIX™ Basic+ 三通道低边驱动IC

特性

- 具有集成和受保护输出级（电流沉）的三通道器件，针对驱动 LED 进行了优化
- 每通道输出电流高达 150 mA
- 通过使能引脚控制独立输出电流
- 故障管理支持 1 故障-全关 (1-fail-all-OFF) 和 1 故障-全开 (1-fail-all-ON)
- 模拟输出电流控制输入，用于调节输出电流
- 负载开路 (OL)、短路到电池 (SC) 和热关断保护
- 智能故障管理：仅需一个外部电阻，即可让多达 10 个器件共享一个公共错误网络
- 通过外部负温度系数热敏电阻实现热降额功能

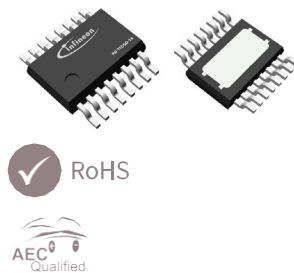

潜在应用

- 经济的“刹车”/“尾灯”功能，每个功能可以是共用或者独立的LED
- 汽车车灯功能，如转向灯、位置灯、雾灯、刹车/尾灯、DRL和侧标志灯
- 动画灯光功能，如流水转向和“欢迎/再见”功能
- 车内照明功能，如氛围灯、照明和仪表板照明
- 工业应用和仪器仪表的 LED 指示灯

产品验证

产品验证符合AEC-Q100标准，等级1。
适用于汽车应用，已获得认证。

描述

TLD2362-3ET 是一款具有集成和受保护输出级的三通道低边驱动IC。它设计用于作为线性电流沉 (LCS) 来控制高达 150 mA 电流的 LED。诊断功能和通过外部负温度系数热敏电阻实现的热降额为高电流应用提供了可靠的解决方案。可配置故障管理允许最多 10 个或更多设备共享相同的错误网络，并在应用中与其它 LITIX™ LED驱动器（例如其它LITIX™ Basic+ 产品和 LITIX™ TLD7002-16ES）组合使用。

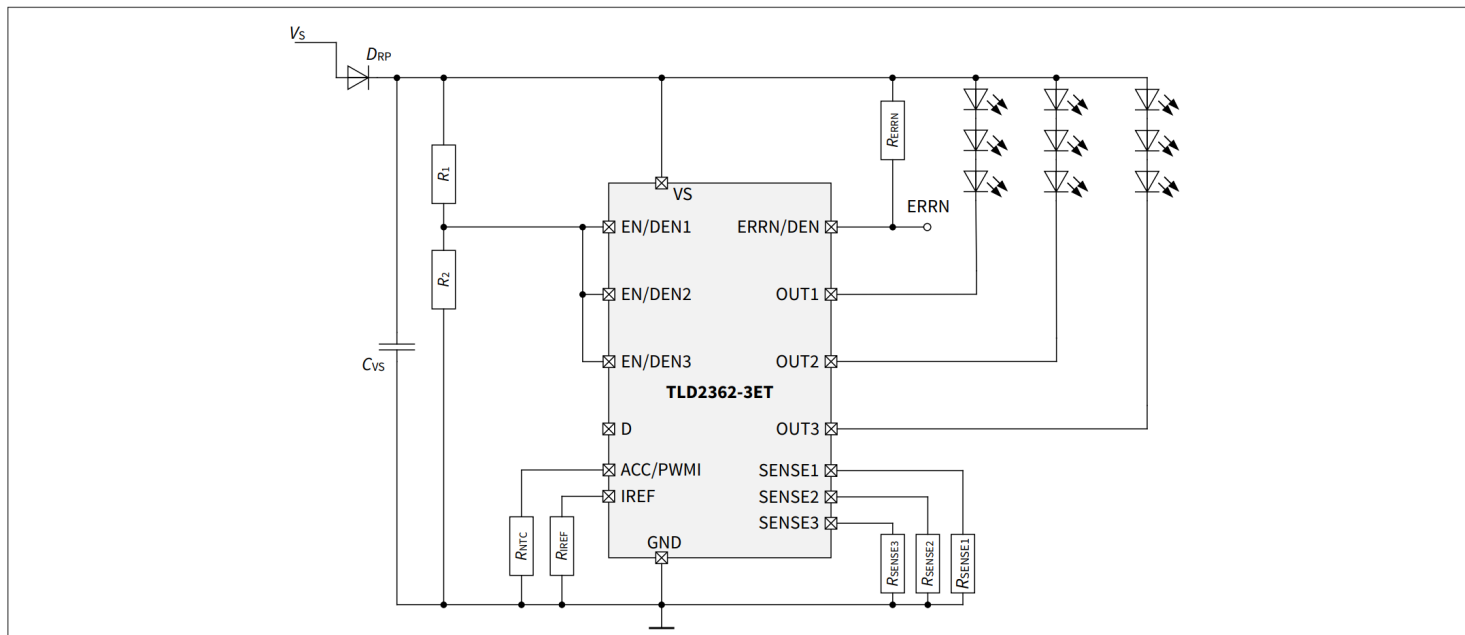

Product type	Package	Marking
TLD2362-3ET	TFDSO-16	236

本数据手册的原文使用英文撰写。为方便起见，英飞凌提供了译文；由于翻译过程中可能使用了自动化工具，英飞凌不保证译文的准确性。为确认准确性，请务必访问 infineon.com 参考最新的英文版本（控制文档）。

目录

	目录.....	2
1	产品描述.....	3
2	框图.....	4
3	引脚配置.....	5
3.1	引脚分配.....	5
3.2	引脚定义和功能.....	5
4	产品一般特性.....	7
4.1	绝对最大额定值.....	7
4.2	工作范围.....	8
4.3	热阻抗.....	8
5	内部供电.....	10
5.1	描述.....	10
5.2	电气特性.....	10
6	功率级.....	12
6.1	输出电流调节.....	12
6.2	热保护.....	12
6.3	电气特性.....	13
7	PWM控制.....	14
7.1	电气特性.....	16
8	模拟输出电流控制.....	17
8.1	电气特性.....	18
9	电流基准产生.....	19
9.1	电气特性.....	19
10	负载诊断.....	20
10.1	诊断使能.....	20
10.2	ERRN/DEN 引脚.....	20
10.3	D 引脚.....	21
10.4	故障管理.....	22
10.5	电气特性.....	26
11	应用信息.....	29
11.1	应用框图.....	29
12	封装信息.....	30
	修订记录.....	31
	免责声明.....	32

1 产品描述

表 1 产品描述

Parameter	Symbol	Values
Operating voltage	$V_{S(\text{func})}$	5.5 V - 18 V
Extended operating voltage	$V_{S(\text{ext})}$	4.5 V - 36 V
Maximum load current	$I_{\text{SENSE}(\text{max})}$	150 mA
Output current accuracy	$V_{\text{SENSE}(\text{reg})}$	$\pm 4\%$ with $V_{\text{SENSE}} = 400 \text{ mV}$
Current consumption in sleep mode	$I_{VS(\text{sleep, max})}$	3 μA
Maximum current consumption during fault	$I_{VS(\text{fault, ERRN})}$	850 μA
Maximum dropout voltage	$V_{\text{DR,CS}(\text{max})}$	0.54 V

2 框图



图 1 TLD2362-3ET 框图

3 引脚配置

3.1 引脚分配

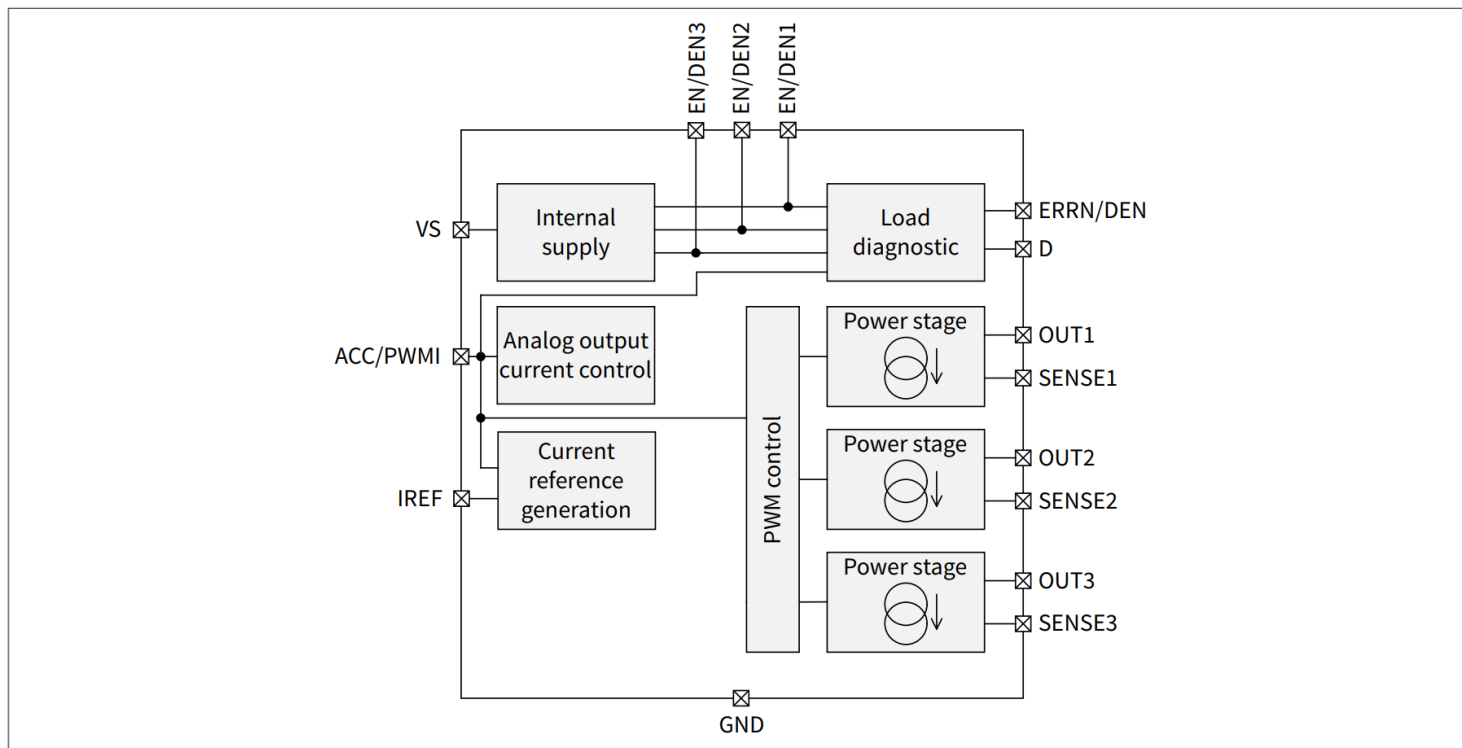

图2 PG-TFDSO-16 引脚配置

3.2 引脚定义和功能

表 2 引脚定义和功能

Pin	Symbol	Function
16	VS	Power supply voltage Battery supply input
4	GND	Ground Ground potential. Connect externally close to the chip
2	D	Disable/delay error input Connect to a capacitor, leave open or connect to GND depending on the required diagnostic management
3	IREF	Current reference generation Connect to an external accurate low power resistor to generate a current reference
9	ERRN/DEN	ERROR flag I/O and diagnosis control input Open drain, active low. Connect to V_S via pull-up resistor for ERROR flag capability only otherwise connect to V_S via a resistor divider to enable diagnosis capability
6	SENSE1	Sense input 1 Connect to low ohmic accurate sense resistor

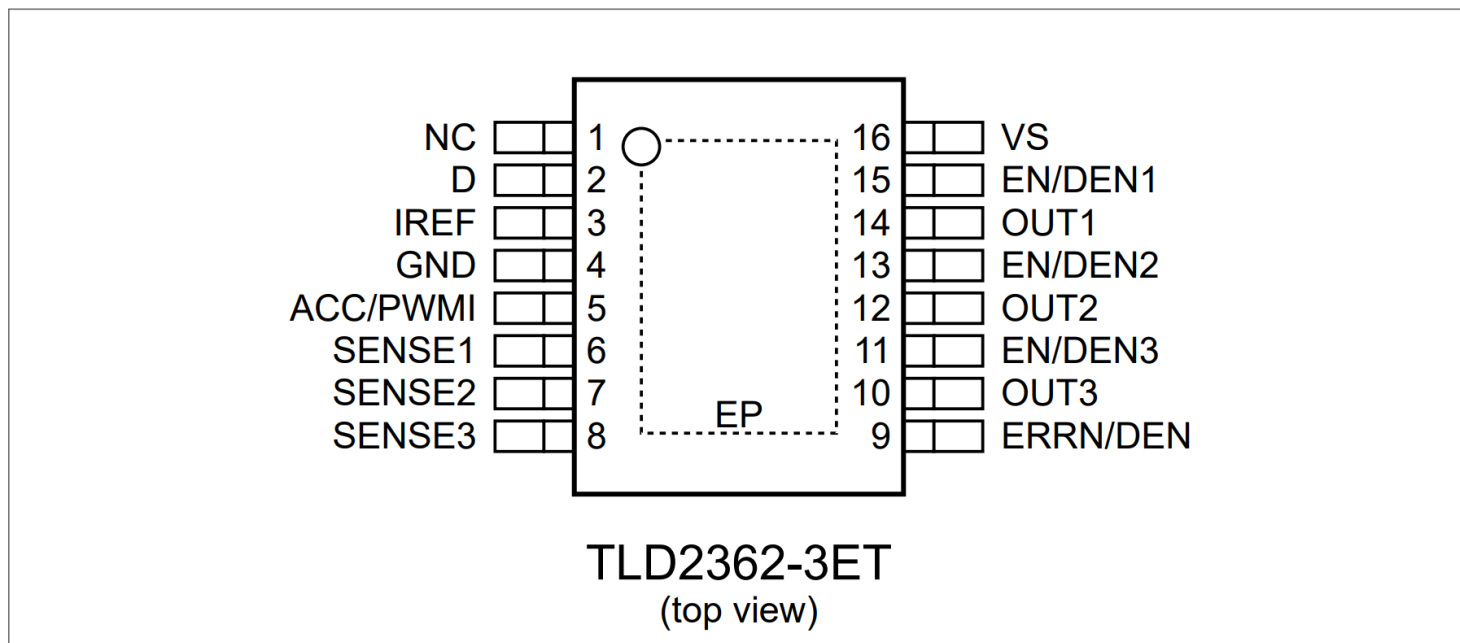
(表格续下页.....)

表2 (续) 引脚定义和功能

Pin	Symbol	Function
7	SENSE2	Sense input 2 Connect to low ohmic accurate sense resistor
8	SENSE3	Sense input 3 Connect to low ohmic accurate sense resistor
15	EN/DEN1	Output 1 enable and diagnosis control input Connect to V_S via a resistor divider to enable OUT1 control and diagnosis capability
14	OUT1	Channel 1, output pin Open drain linear current sink. Connect to the target load
13	EN/DEN2	Output 2 enable and diagnosis control input Connect to V_S via a resistor divider to enable OUT2 control and diagnosis capability
12	OUT2	Channel 2, output pin Open drain linear current sink. Connect to the target load
11	EN/DEN3	Output 3 enable and diagnosis control input Connect to V_S via a resistor divider to enable OUT3 control and diagnosis capability
10	OUT3	Channel 3, output pin Open drain linear current sink. Connect to the target load
1	NC	Not connected Leave this pin open
5	ACC/PWMI	Analog current control and PWMI input pin Connect to external low power resistor or apply a desired reference voltage to adjust the output current. Connect to external NTC to apply thermal derating. It is possible also to connect to an external open drain PWM controller
Exposed pad	EP	Exposed pad Used only for thermal dissipation purpose. Connect externally to GND close to the chip

4 产品一般特性

4.1 绝对最大额定值

表 3 绝对最大额定值

¹⁾ $T_J = T_{J(\text{func})}$ ，所有电压相对于地，正电流流入引脚（除非另有说明）

Parameter	Symbol	Values			Unit	Note or condition	P-Number
		Min.	Typ.	Max.			
Voltages							
Supply voltage	V_S	-0.3	–	40	V	–	PRQ-32
EN/DENx voltage	$V_{\text{EN/DENx}}$	-0.3	–	40	V	–	PRQ-57
Output voltages	V_{OUTx}	-0.3	–	40	V	–	PRQ-58
Sense voltage	V_{SENSEx}	-0.3	–	0.9	V	–	PRQ-62
ERRN/DEN voltage	$V_{\text{ERRN/DEN}}$	-0.3	–	40	V	–	PRQ-61
D voltage	V_D	-0.3	–	5.5	V	–	PRQ-175
ACC/PWMI voltage	$V_{\text{ACC/PWMI}}$	-0.3	–	5.5	V	–	PRQ-64
IREF voltage	V_{REF}	-0.3	–	5.5	V	–	PRQ-176
Temperatures							
Junction temperature	T_{J_ABS}	-40	–	150	°C	–	PRQ-39
Storage temperature	T_{STG}	-55	–	150	–	–	PRQ-40
ESD robustness							
ESD robustness all pins (HBM)	$V_{\text{ESD(HBM)}}$	-2	–	2	kV	ESD robustness, Human Body Model “HBM” according to AEC Q100-002	PRQ-53
ESD robustness all pins (CDM)	$V_{\text{ESD(CDM)}}$	-500	–	500	V	ESD robustness, Charged Device Model “CDM” according to AEC Q100-011 Rev.D	PRQ-41
ESD robustness corner pins (CDM)	$V_{\text{ESD(CDM) CR}}$	-750	–	750	V	ESD robustness, Charged Device Model “CDM” according to AEC Q100-011 Rev.D	PRQ-54

1) 未经过生产测试，由设计指定。

注释： 超过此处所列的压力可能会对器件造成永久性损坏。长时间在绝对最大额定值条件下工作可能会影响器件的可靠性。

集成的保护功能旨在防止IC在数据手册所述故障条件下被毁坏。故障情况被认为超出了正常工作范围。保护功能不是为了连续重复的操作而设计的。

4.2 工作范围

表 4 工作范围

$T_J = T_{J(\text{func})}$ ，所有电压相对于地，正电流流入引脚（除非另有说明）

Parameter	Symbol	Values			Unit	Note or condition	P-Number
		Min.	Typ.	Max.			

Voltages

Supply voltage for operating range	$V_{S(\text{func})}$	5.5	–	18	V	–	PRQ-33
Extended supply voltage for operating range	$V_{S(\text{ext})}$	4.5	–	36	V	–	PRQ-71

Currents

Channel output current	$I_{\text{SENSEx}(\text{func})}$	5	–	150	mA	–	PRQ-223
------------------------	----------------------------------	---	---	-----	----	---	---------

功率耗散

Max. static and dynamic power dissipation	P_{max}	–	–	1.5	W	$T_A = 85^\circ\text{C}$ and $R_{\text{thJA}} = 40$ K/W	PRQ-178
---	------------------	---	---	-----	---	---	---------

Temperatures

Junction temperature	$T_{J(\text{func})}$	-40	–	150	$^\circ\text{C}$	–	PRQ-72
----------------------	----------------------	-----	---	-----	------------------	---	--------

注释： 在正常工作范围内，IC按照电路说明中的描述正常工作。在扩展工作范围内，参数可能会出现偏差。电气特性是在电气特性表中注明的条件指定的。

4.3 热阻抗

注释： 此热数据根据 JEDEC JESD51 标准生成。更多信息，请访问 www.jedec.org

表 5 热阻抗

$V_S = V_{S(\text{func})}$ ， $T_J = T_{J(\text{func})}$ ，所有电压相对于地，正电流流入引脚（除非另有说明）

Parameter	Symbol	Values			Unit	Note or condition	P-Number
		Min.	Typ.	Max.			
Junction to top	ψ_{JTOP}	–	7	–	K/W	¹⁾	PRQ-262
Junction to case	R_{thJC}	–	6	–	K/W	²⁾	PRQ-263
Junction to ambient 1s0p board	R_{thJA1}	–	61	–	K/W	³⁾ $T_A = 85^\circ\text{C}$	PRQ-264
Junction to ambient 2s2p board	R_{thJA2}	–	40	–	K/W	⁴⁾ $T_A = 85^\circ\text{C}$	PRQ-265

1) 指定的 ψ_{JTOP} 是在在自然对流条件下推导，并提供结温和封装顶表面温度之间的相关性。 $T_A = 85^\circ\text{C}$ 。总消耗散功率 = 1.5 W

4 产品一般特性

- 2) 指定的 R_{thJC} 在冷板设置上以自然约定进行模拟（所有引脚和裸露的晶片焊盘均固定在环境温度）。 $T_A=85^{\circ}\text{C}$ 。总消耗散功率=1.5 W
- 3) 指定的 R_{thJA1} 仿真结果是根据JEDEC JESD51-3标准，在自然对流条件下，采用FR4 1s0p电路板进行的。仿真所使用的电路板尺寸为76.2 mm x 114.3 mm x 1.5 mm，厚度为70 μm ，散热面积为300 mm²。总功耗为1.5W，静态且均匀分布在所有功率级上
- 4) 指定的 R_{thJA2} 仿真结果是根据JEDEC JESD51-5和JESD51-7标准，在自然对流条件下，采用FR4 2s2p电路板进行的。仿真所使用的电路板尺寸为76.2 mm x 114.3 mm x 1.5 mm，板厚为1.5毫米，电路板具有2个内层铜层（2 x 70 μm Cu和2 x 35 μm Cu）。在仿真中，共设置了六个导热过孔，以优化散热性能。（ $\varnothing=0.3$ mm, 镀层厚度 25 μm ）放置在与第一内铜层接触的裸露焊盘下方。总消耗散功率 1.5W静态且均匀地分布在所有功率级上

5 内部供电

本章介绍内部电源的主要参数和功能。

5.1 描述

一旦电源引脚 V_S 上施加的电压高于 $V_{SUV(th)}$ ，并且 $EN/DENx$ 引脚上施加的电压高于 $V_{ENx(th)}$ ，该器件就准备好在上电复位后从输出级提供输出电流时间 t_{POR} 。当供电电压 V_S 低于阈值 $V_{SUV(th)}$ 时，内部上电复位 (POR) 功能将器件保持在复位状态。

在相关应用条件下，即采用 V_S 的 PWM 控制，必须考虑上电复位时间 t_{POR} 。



图 3 上电复位时序图

如果施加在 $EN/DENx$ 引脚的电压低于 $V_{ENx(th)}$ 的时间超过 t_{SLEEP} ，器件将进入睡眠模式。在此状态下，所有内部功能均关闭，消耗电流降至 $I_{VS(sleep)}$ 。

5.2 电气特性

表 6 电气特性

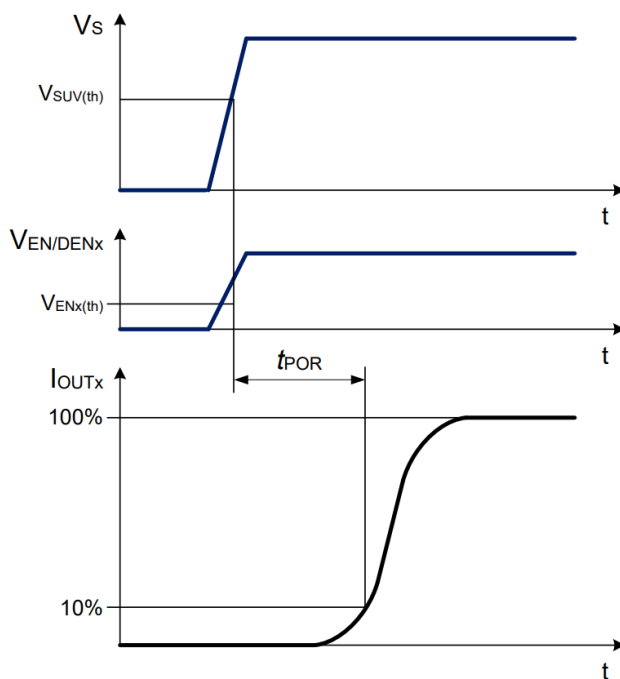
$V_S = V_{S(func)}$ ， $T_J = T_{J(func)}$ ，所有电压相对于地，正电流流入引脚（除非另有说明）

Parameter	Symbol	Values			Unit	Note or condition	P-Number
		Min.	Typ.	Max.			
Current consumption, sleep mode	$I_{VS(sleep)}$	-	-	3	μA	$V_{EN/DENx} = 0 V$ $T_J = 150^\circ C$	PRQ-84
Current consumption, active mode (no fault)	$I_{VS(active)}$	-	2.5	3.5	mA	$V_{EN/DENx} = 5.5 V$ $V_{ACC/PWMI} = 2.4 V$ IREF pin left open	PRQ-86

(表格续下页.....)

表 6 (续) 电气特性

$V_S = V_{S(\text{func})}$, $T_J = T_{J(\text{func})}$, 所有电压相对于地, 正电流流入引脚 (除非另有说明)

Parameter	Symbol	Values			Unit	Note or condition	P-Number
		Min.	Typ.	Max.			
Current consumption during fault condition (1-fail-all-OFF)	$I_{VS(\text{fault, ERRN})}$	–	–	850	μA	$V_{\text{EN/DENx}} = 5.5 \text{ V}$ $V_{\text{ERRN}} = 0 \text{ V}$ D pin left open	PRQ-307
VS undervoltage threshold	$V_{\text{SUV(th)}}$	3.5	–	4.5	V	–	PRQ-89
EN/DENx outputs enable threshold	$V_{\text{ENx(th)}}$	0.6	–	1.8	V	–	PRQ-92
EN/DENx outputs enable hysteresis	$V_{\text{ENx(hys)}}$	80	120	–	mV	1)	PRQ-93
EN/DENx pull-down current	$I_{\text{EN/DENx(PD)}}$	–	–	5	μA	$V_{\text{EN/DENx}} = 3 \text{ V}$	PRQ-96
EN/DENx pull-down current	$I_{\text{EN/DENx(PD)}}$	–	–	150	μA	$V_{\text{EN/DENx}} = 18 \text{ V}$	PRQ-370
Power on reset delay time	t_{POR}	–	–	75	μs	V_S rising edge from 0 V to 8 V to 10% of output current $V_{\text{EN/DENx}} = 5.5 \text{ V}$ $V_{\text{ACC/PWMI}} \geq 2.4 \text{ V}$	PRQ-99
Sleep mode filter time	t_{SLEEP}	15	–	45	ms	–	PRQ-109

1) Not subject to production test, specified by design

6 功率级

功率级从 OUTx 引脚吸收输出电流 I_{OUTx} ，该电流是放置在 SENSEx 引脚的外部检测电阻的函数。

最大输出电流受限于耗散功率和使用的 PCB 散热面积。



图 4 功率级框图

6.1 输出电流调节

输出电流调节功能通过调节位于 SENSEx 引脚和接地之间的外部低边电流检测电阻 R_{SENSEx} 上的压降 $V_{SENSEx(reg)}$ 来控制 LED 电流。

当 LED 电流处于调节状态时，每个通道的 LED 电流值可通过以下公式计算：

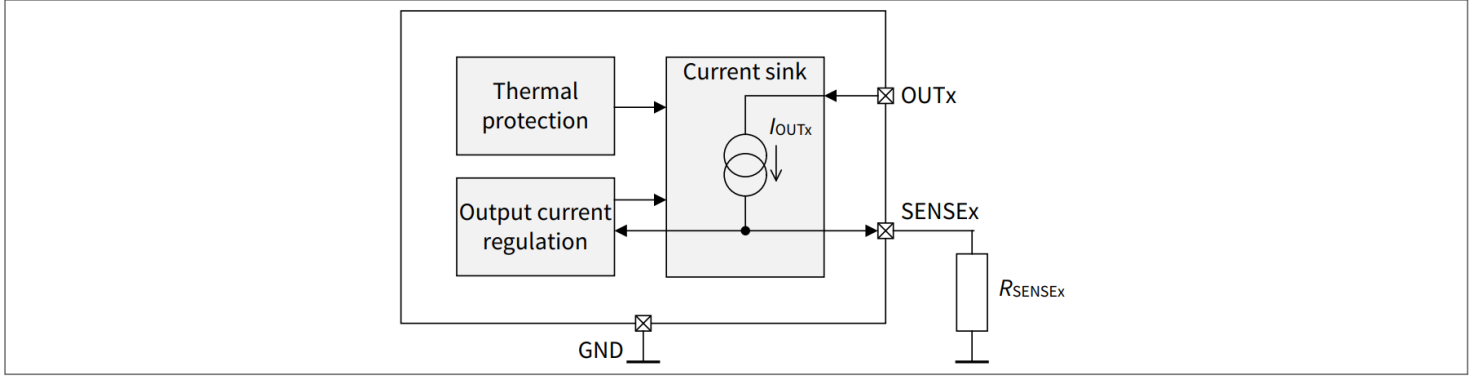
$$I_{SENSEx} = \frac{V_{SENSEx(reg)}}{R_{SENSEx}} \quad (1)$$

对于工作输出电流控制环路，在 LED 灯串设计中必须考虑功率级电压差 ($V_{DR,CSx}$)、 $V_{SENSEx(reg)}$ 电压、防反保护的正向电压 $V_{D,RP}$ (使用时) 以及最小供电电压。

为了保证输出电流正确控制，必须满足以下条件：

$$V_S \geq V_{SENSEx(reg)} + V_{DR,CSx} + V_{LED_STRINGx} + V_{D,RP} \quad (2)$$

如果供电电压低于某个通道所需的最小值，则该通道的 LED 电流将无法得到正确调节。因此，输出的电流较低，并且 R_{SENSEx} 电阻上的电压低于预期的 $V_{SENSEx(reg)}$ 。

注： R_{SENSE} 必须尽可能靠近引脚 VSENSE 放置，以避免电流调节不稳定。

6.2 热保护

该器件集成了热保护功能，以防止在数据表中描述的故障条件下 IC 损坏。故障条件被认为是“超出”正常工作范围。保护功能不是为了连续重复的操作而设计的。

热保护功能是通过功率级的温度监测来实现的。一旦结温超过过温阈值 T_{JSD} ：

- 通过关闭功率级来禁用输出电流
- ERRN/DEN 引脚被拉低
- 消耗电流低于 $I_{VS (fault, ERRN)}$

6 功率级

一旦结温降至 $T_{JSD}-T_{J(hys)}$ 以下:

- 功率级恢复正常运行
- ERRN/DEN 引脚被释放

6.3 电气特性

表 7 电气特性

$V_S = V_{S(func)}$, $T_J = T_{J(func)}$, 所有电压相对于地, 正电流流入引脚 (除非另有说明)

Parameter	Symbol	Values			Unit	Note or condition	P-Number
		Min.	Typ.	Max.			
Leakage currents							
Output leakage current	$I_{OUTx(leak)}$	-	-	1	μA	¹⁾ $T_J = 85^\circ C$ $V_{OUTx} \leq 16 V$ $V_{ACC/PWMI} = 0 V$ $V_{EN/DENx} = 5.5 V$	PRQ-115
Output leakage currents	$I_{OUTx(leak)}$	-	-	3	μA	$T_J = 150^\circ C$ $V_{OUTx} \leq 16 V$ $V_{ACC/PWMI} = 0 V$ $V_{EN/DENx} = 5.5 V$	PRQ-117

检测调整电压精度

SENSEx voltage regulation accuracy	$V_{SENSEx(reg)}$	384	400	416	mV	$V_{ACC/PWMI} \geq 2.4 V$	PRQ-135
SENSEx voltage regulation accuracy	$V_{SENSEx(reg)}$	95	100	105	mV	$V_{ACC/PWMI} = 0.9 V$	PRQ-137
SENSEx voltage regulation accuracy	$V_{SENSEx(reg)}$	14	20	26	mV	$V_{ACC/PWMI} = 0.5 V$	PRQ-139

功率级压降

Power stages drop out voltage	$V_{DR,CSx}$	-	-	0.54	V	$I_{OUTx} = 150 mA$	PRQ-225
-------------------------------	--------------	---	---	------	---	---------------------	---------

热保护阈值

Overtemperature shutdown threshold	T_{JSD}	165	175	185	$^\circ C$	²⁾	PRQ-131
Overtemperature hysteresis	$T_{J(hys)}$	5	10	15	$^\circ C$	²⁾	PRQ-132

- 1) 未经过生产测试, 由设计指定。
2) 未经过生产测试, 由设计指定。

7 PWM 控制

采用 PWM 调光来改变 LED 亮度，同时大大减少色度偏移。PWM 调光通过改变 LED 串中恒流的占空比来实现亮度降低。

PWM 调制通过 ACC/PWMI 引脚执行。如果 ACC/PWMI 引脚上施加的电压低于 $V_{PWM(OFF)}$ ，则功率级将被禁用；如果 ACC/PWMI 引脚上施加的电压高于 $V_{PWM(ON)}$ ，则功率级和功率转移模块将被启用。

如图 5 所示显示通过 ACC/PWMI 输入引脚进行 PWM 调光的两个示例：

1. 如果需要在 ACC/PWMI 输入引脚上加一个电阻来实现模拟电流控制（即（例如，分组或热降额）可以使用 PWM 发生器的开漏输出来施加 PWM 信号
2. 如果不需要模拟电流控制功能，可以使用 PWM 发生器的推挽输出来应用 PWM 调制



图 5 通过 ACC/PWMI 输入引脚进行 PWM 控制

PWM 信号也可以通过 EN/DEN_x 引脚施加，从而允许每个通道独立地进行 PWM 调制。 t_{POR} 延迟时间将仅在退出睡眠状态后的第一个 PWM 脉冲生成时有效。

当应用于 EN/DEN_x 引脚时，PWM 信号具有频率范围 f_{PWM} ，以避免通过触发 t_{SLEEP} 滤波时间来关闭通道。

如果 EN/DEN_x 引脚上施加的电压高于 $V_{ENx(th)}$ ，则所有通道的功率级启用；如果 EN/DEN_x 引脚上施加的电压低于 $V_{ENx(th)}$ ，则所有通道的功率级将被禁用。

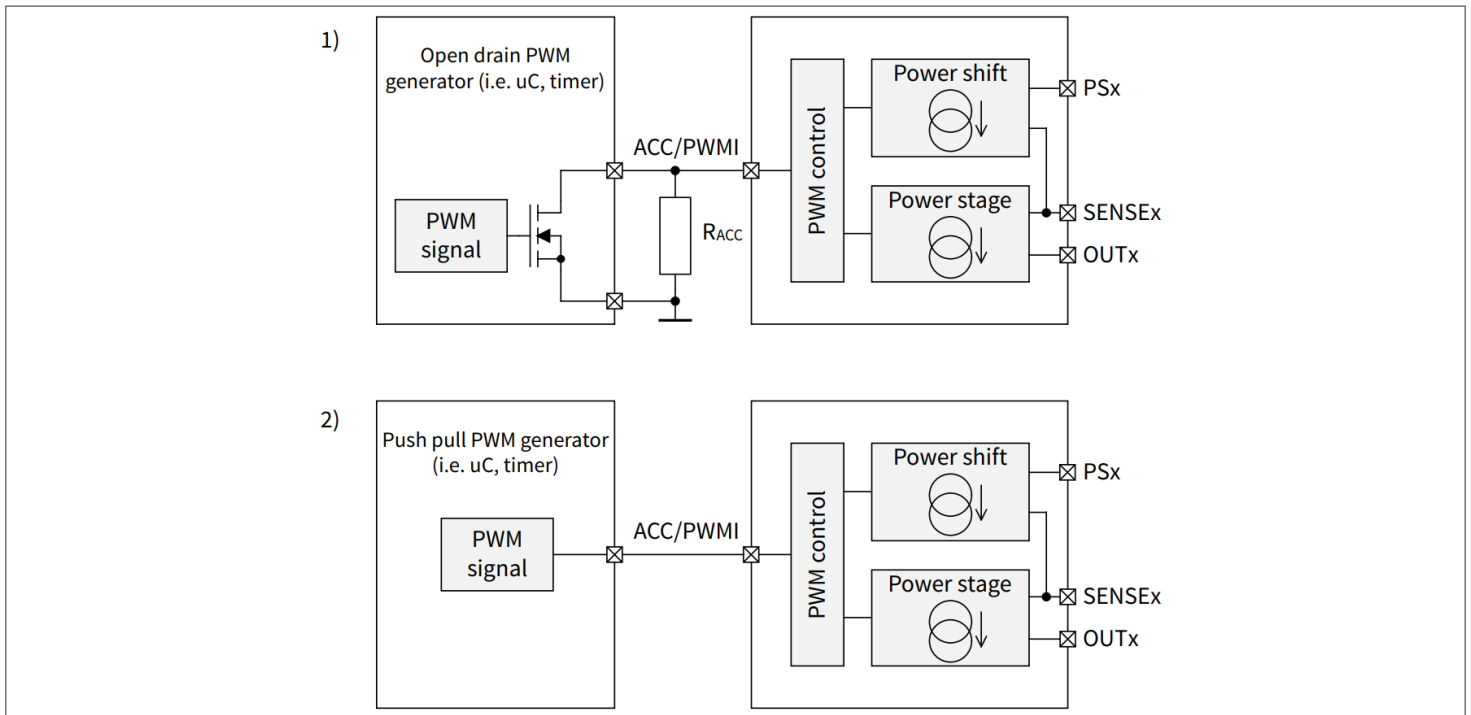

图 6 通过 EN/DENx 输入引脚进行 PWM 控制

当施加在 EN/DENx 引脚上的电压低于 $V_{DENx(th)}$ 时，相关通道的负载诊断将被禁用，除非先前检测到故障。

当施加在 ACC/PWMI 引脚上的电压低于 $V_{PWM(OFF)}$ 时，所有通道的负载诊断将被禁用，除非先前检测到故障。

具体来说，如果在 ACC/PWMI 引脚上施加的电压低于 $V_{PWM(OFF)}$ 或 EN/DENx 引脚上施加的电压低于 $V_{DENx(th)}$ 时已经存在故障，则诊断将保持活动状态，直到故障条件消失，之后将被禁用。

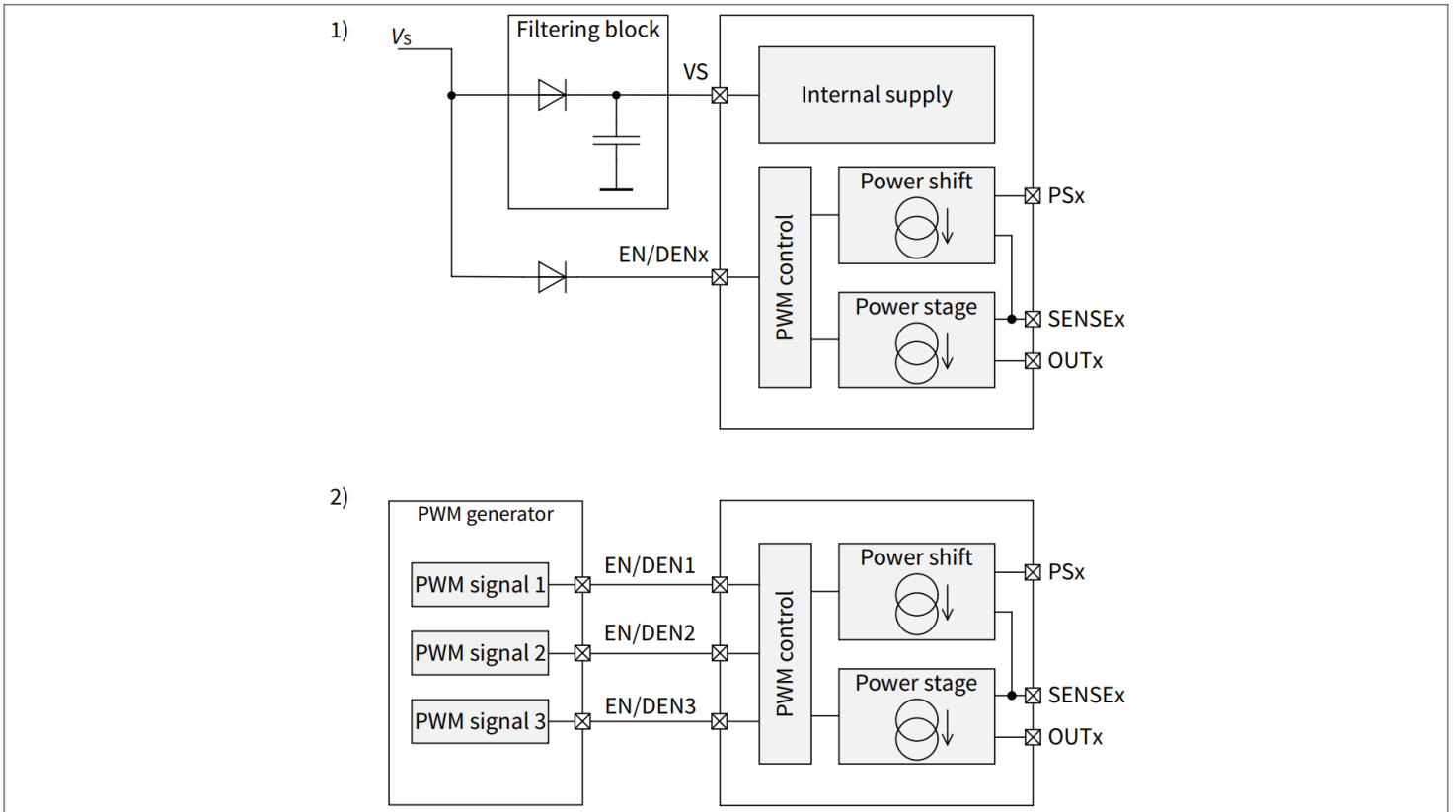
PWM 控制功能块实现 V_{SENSEx} 电压斜率控制，以提高电磁兼容性能。斜率由 dV/dt_{ON} 和 dV/dt_{OFF} 参数定义。



图 7 $V_{ACC/PWMI} \geq 2.4 V$ 时的 PWMI 控制时序图



图 8 $V_{ACC/PWMI} \geq 2.4V$ 时 EN/DENx 上的 PWM 控制时序图

7.1 电气特性

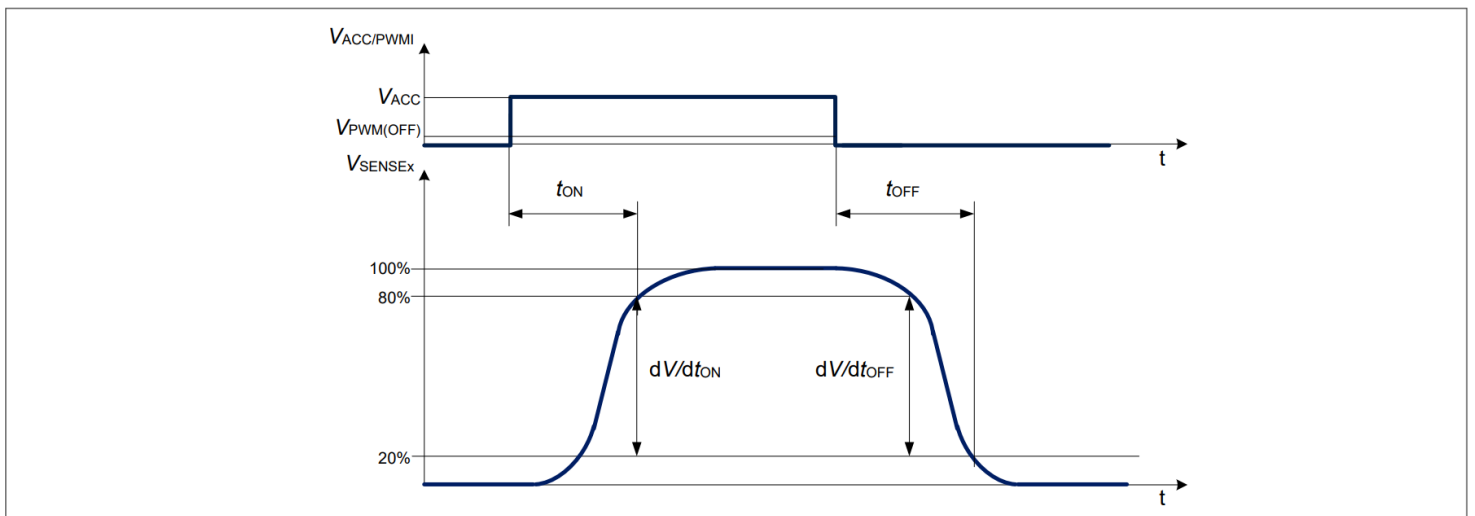
表 8 电气特性

$V_S = V_{S(func)}$, $T_J = T_{J(func)}$, 所有电压相对于地, 正电流流入引脚 (除非另有说明)

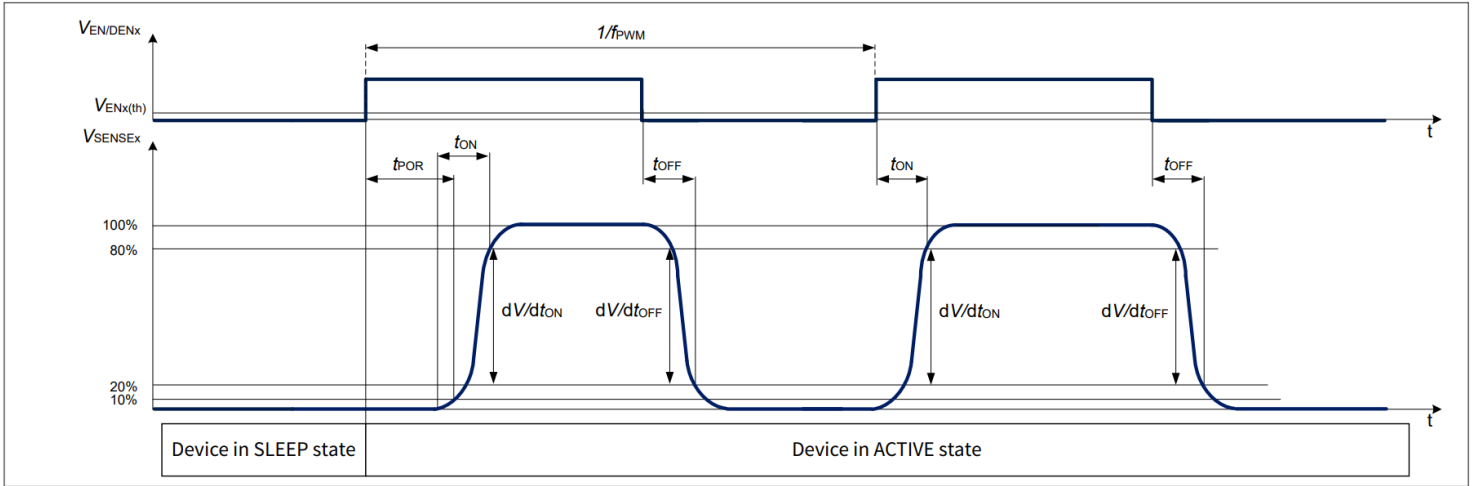
Parameter	Symbol	Values			Unit	Note or condition	P-Number
		Min.	Typ.	Max.			
PWM turn off threshold	$V_{PWM(OFF)}$	0.35	0.4	–	V	–	PRQ-145
PWM turn on threshold	$V_{PWM(ON)}$	–	–	0.45	V	–	PRQ-261
PWM frequency range	f_{PWM}	100	–	–	Hz	1)	PRQ-146
PWM turn on time	t_{ON}	–	–	20	μs	1) V_{SENSEx} rising to 80% of regulation $V_{ACC/PWMI} \geq 2.4V$	PRQ-356
PWM turn off time	t_{OFF}	–	–	20	μs	1) V_{SENSEx} falling to 20% of regulation $V_{ACC/PWMI}$ falling from $\geq 2.4V$ to less than $V_{PWM(OFF)}$	PRQ-357
VSENSE rising slew rate	dV/dt_{ON}	15	35	50	$mV/\mu s$	1) V_{SENSEx} rising from 20% to 80% of regulation $V_{ACC/PWMI} \geq 2.4V$	PRQ-358
VSENSE falling slew rate	dV/dt_{OFF}	-50	-35	-15	$mV/\mu s$	1) V_{SENSEx} falling from 80% to 20% of regulation $V_{ACC/PWMI}$ falling from $\geq 2.4V$ to less than $V_{PWM(OFF)}$	PRQ-359

1) Not subject to production test, specified by design

8 模拟输出电流控制

模拟输出电流控制功能通过检测 ACC/PWMI 引脚上施加的电压 $V_{ACC/PWMI}$ 来调节 V_{SENSEx} 电压。

如第6章所述每个通道提供的输出电流是调节电压 V_{SENSEx} 的直接函数。这样，通过调节施加在 ACC/PWMI 引脚上的电压，可以控制所有通道的输出电流。

$$I_{SENSEx} = \frac{0.2 \times V_{ACC/PWMI} - 0.08 \text{ V}}{R_{SENSEx}} \quad (3)$$

ACC/PWMI 电压 $V_{ACC/PWMI}$ 与相应调节电压 V_{SENSEx} 之间的关系如图9所示。



图9 模拟输出电流控制

通过在 ACC/PWMI 引脚上使用精确的外部电阻，可以设置 ACC/PWMI 上的电压。如果电阻器放置在另一块 PCB 上（即分档电阻）建议在 ACC/ PWMI 引脚附近添加 220 nF 的电容器。

ACC/PWMI 引脚根据 IREF 输出电流和 ACC 电流比 I_{ACC}/I_{IREF} 输出恒流。

注： 如果不需要模拟输出电流控制功能，建议在 IREF 引脚上放置 100 kΩ 下拉电阻，以适配偏置 ACC/PWMI 电压，以避免错误的 V_{SENSE} 设置。

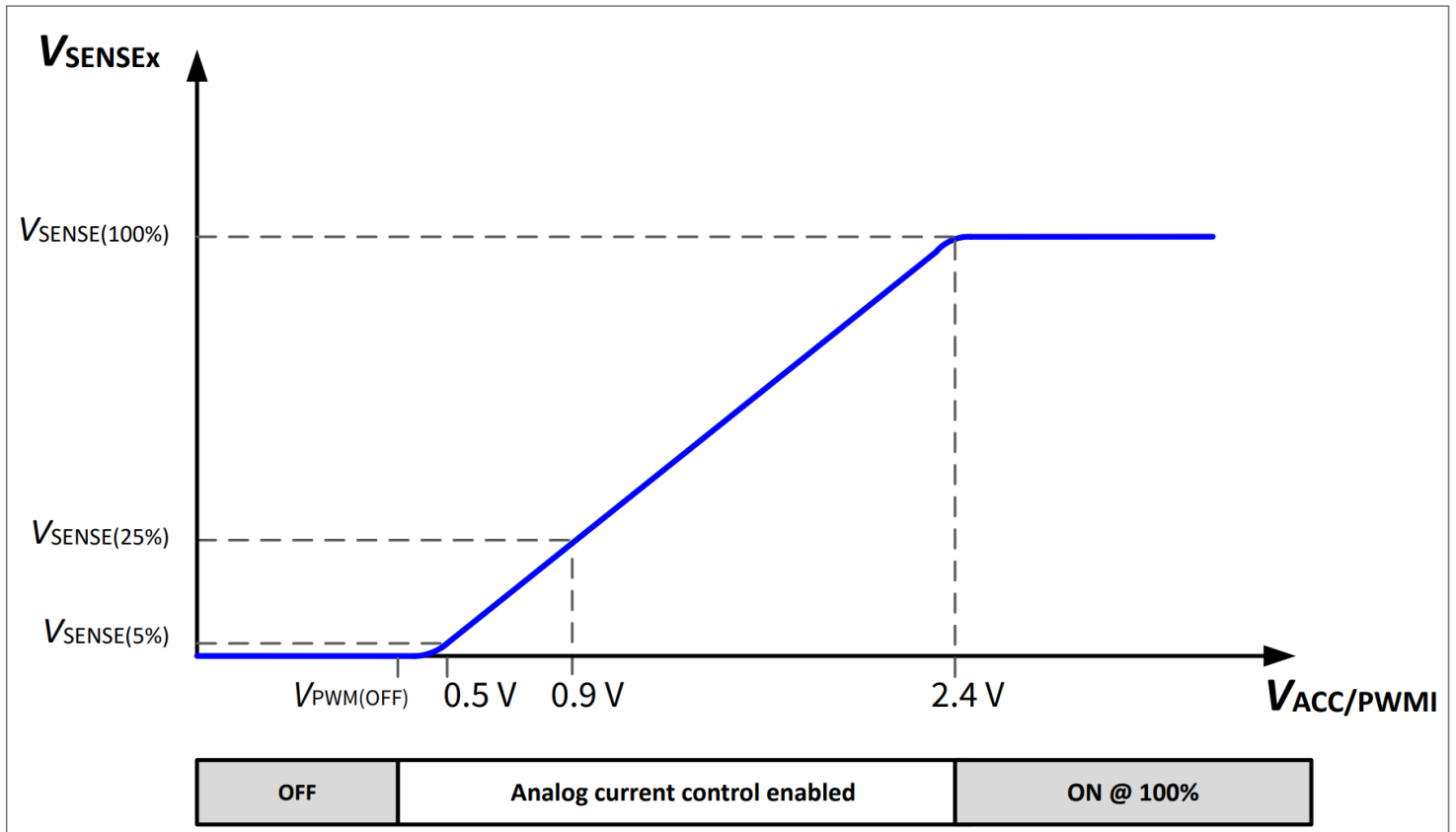

图 10 模拟输出电流控制配置

8.1 电气特性

表 9 电气特性

$V_S = V_{S(func)}$, $T_J = T_{J(func)}$, 所有电压相对于地, 正电流流入引脚 (除非另有说明)

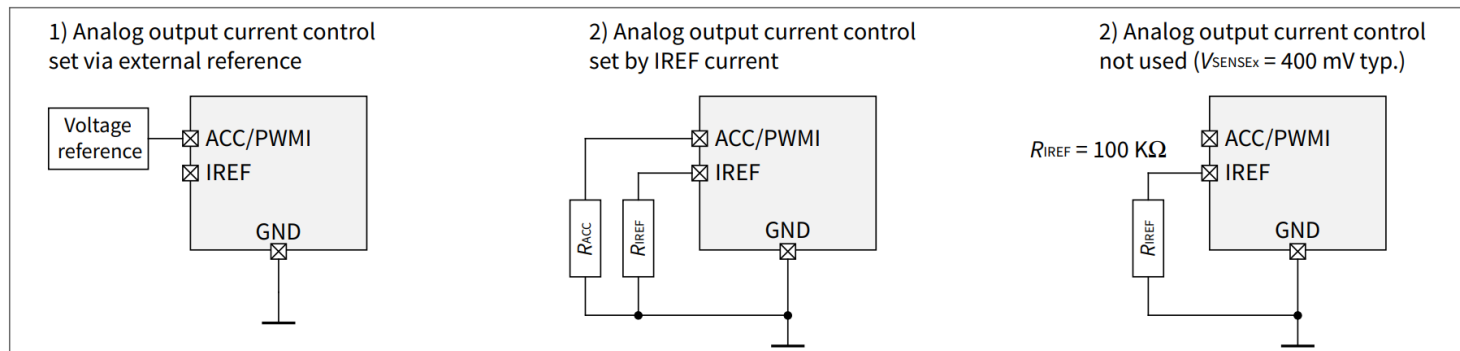
Parameter	Symbol	Values			Unit	Note or condition	P-Number
		Min.	Typ.	Max.			
ACC current ratio	I_{ACC}/I_{REF}	4.85	5	5.15	-	$20 \mu A \leq I_{REF} \leq 250 \mu A$	PRQ-253

9 电流基准产生

基准电流生成功能块，输出具有低温漂移的精确输出基准电流。IREF 引脚上的电压在 V_{IREF} 范围内调节。

事实证明，基准电流可以通过在IREF引脚到接地之间放置一个外部电阻来设置，并可以使用以下公式计算：

$$I_{IREF} = \frac{V_{IREF}}{R_{IREF}} \quad (4)$$

注释： R_{IREF} 必须尽可能靠近引脚IREF 放置，以避免电流调节不稳定。

9.1 电气特性

表 10 电气特性

$V_S = V_{S(func)}$, $T_J = T_{J(func)}$, 所有电压相对于地，正电流流入引脚（除非另有说明）

Parameter	Symbol	Values			Unit	Note or condition	P-Number
		Min.	Typ.	Max.			
IREF regulated voltage	V_{IREF}	1.164	1.2	1.236	V	–	PRQ-268
IREF current range	I_{IREF}	–	–	250	μ A	–	PRQ-269
IREF capacitance	C_{IREF}	–	–	0.22	nF	1)	PRQ-273

1) Not subject to production test, specified by design

10 负载诊断

集成了多项诊断功能：

- 负载开路检测 (OL)
- 电源短路检测 (SC)
- 过温热检测 (OT)

器件在过载条件下的行为已在章节 [热保护](#) 中描述，过载条件会导致内部过热达到过温条件。

如果功率级 $V_{DRx} = V_{OUTx} - V_{SENSEx}$ 两端的电压 低于阈值，则检测到负载开路条件 $V_{DR(OL)}$ 至少持续滤波时间 t_{faulto}

如果负载 $V_S - V_{OUTx}$ 之一的输出电压 降低于阈值 $V_{OUT(SC)}$ ，并且至少出现一个滤波时间 t_{fault} ，则检测到短路到电源条件。

如果在 OUT 引脚上检测到 OL或SC 条件，则下拉电流 $I_{OUT(fault)}$ 会在 OUT 引脚内部流动，取代配置的输出电流。仅在 1-fail-all-OFF 配置 (D 引脚开路或连接到电容器) 的情况下，额外通道上的任何进一步故障都会导致通道关闭，而无需用 $I_{OUT(fault)}$ 替换配置的输出电流。

事实证明，当配置了 1-fail-all-OFF 故障管理的同一器件的不同通道发生多个故障时，一次只有一个通道会提供 $I_{OUT(fault)}$ 电流。

注释： $I_{OUT(fault)}$ 电流受到实际负载阻抗的限制，例如，在理想的负载开路下它会减少到零。

10.1 诊断使能

一旦施加在电源引脚 V_S 上的电压高于 $V_{SUV(th)}$ 并且施加在 EN/DEN_x 引脚上的电压高于 $V_{DENx(th)}$ ，该器件就准备好通过 ERRN/DEN 引脚检测并报告故障情况。

有多种可能性可以通过 EN/DEN_x 引脚对输出使能和诊断使能进行编程，例如从 V_S 到接地的电阻分压器、从 EN/DEN_x 到 V_S 的齐纳二极管以及逻辑控制引脚 (例如从MCU输出)。



图 11 EN/DEN 框图

10.2 ERRN/DEN 引脚

如果实施了共享错误网络，该器件能够报告其驱动中检测到的故障，并对系统中其他LED驱动器检测到的故障作出响应 (例如驱动相同灯功能的LED灯串。)这可以通过使用外部上拉电阻来实现，从而允许多个设器共享开漏诊断

输出引脚 ERRN/DEN。共享公共错误网络的所有设备都能够检测由 Basic+ 系列驱动的任何通道的故障。

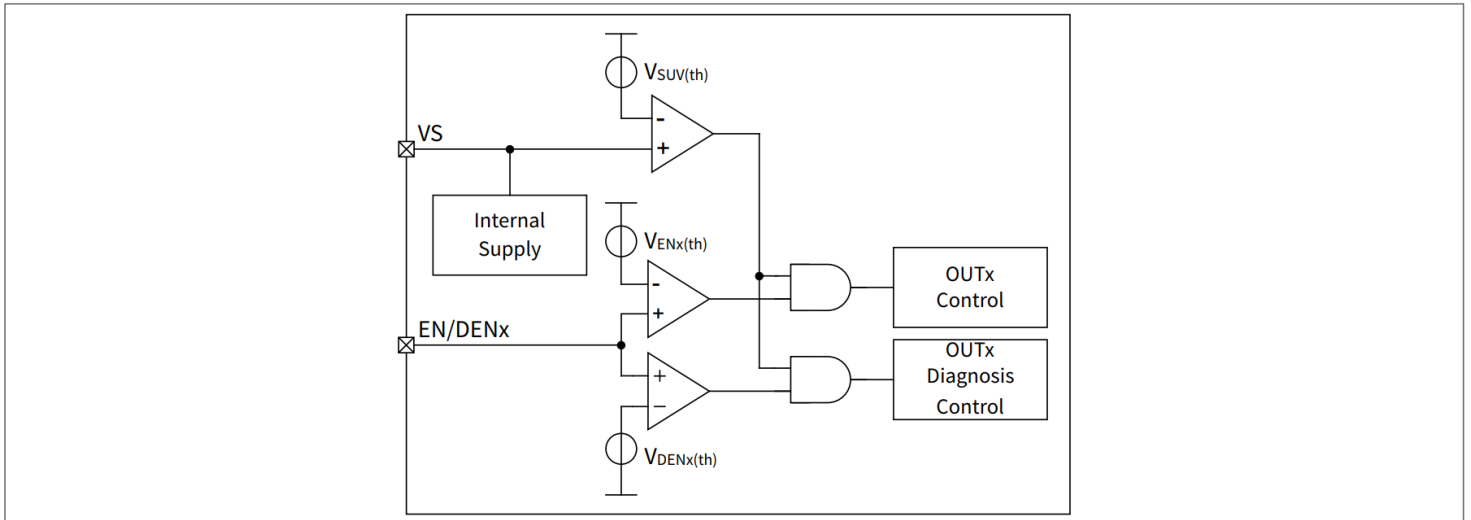
当检测到至少一个滤波时间 t_{fault} 的故障条件时，开路漏极 ERRN/DEN 引脚会向地施加下拉阻抗 $R_{\text{ERRN(ON)}}$ 。因此，当 $V_{\text{ERRN}} < V_{\text{ERRN(fault)}}$ 时，ERRN/DEN 引脚可检测到低电平有效状态，并且相关故障输出通道被关闭。

类似地，当故障消除后，ERRN/DEN 引脚回到高阻状态，通道重新激活完成，如图 12 所示。



图 12 ERRN/EN 引脚框图

为了实现从微控制器到 EN/DEN_x 引脚的直接连接，从而应用独立的 PWM 信号调制，DEN 功能在 ERRN/DEN 引脚上进行了复制。此功能使得 $V_{\text{DENx(th)}}$ 阈值与 $V_{\text{ENx(th)}}$ 阈值解耦成为可能，从而使器件能够根据需要独立于 $V_{\text{DENx(th)}}$ 阈值开启。

一旦满足以下任一条件，除非先前检测到故障，否则 ERRN/DEN 引脚和“负载开路”保护的诊断报告将被禁用：

- ERRN/DEN 引脚上的电压为 $V_{\text{ERRN(fault)}} < V_{\text{ERRN/DEN}} \leq V_{\text{ERRN(DEN)}}$ ，所有通道的诊断功能均已禁用。
- EN/DEN_x 引脚上的电压低于 $V_{\text{DENx(th)}}$ ，因此相应通道的诊断功能已禁用。

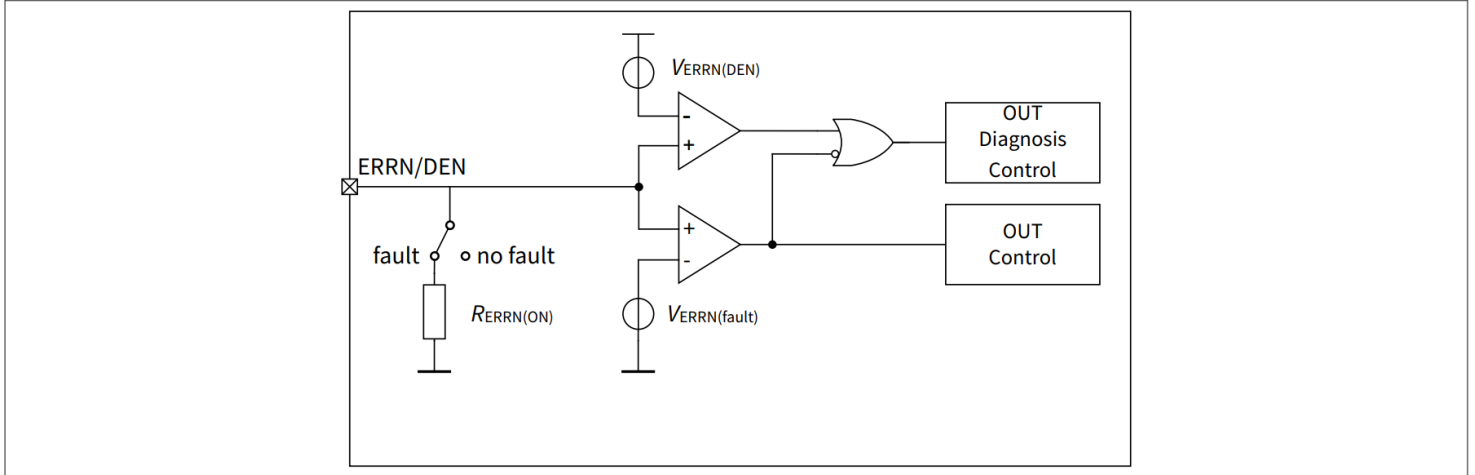
此外，如果所有未处于故障状态的通道上的 ERRN/DEN 引脚电压为 $V_{\text{ERRN/DEN}} \leq V_{\text{ERRN(fault)}}$ ，则“负载开路”保护也会被禁用。

当 ERRN/DEN 引脚使用对地下拉电阻 $R_{\text{ERRN(ON)}}$ 时， $V_{\text{ERRN(DEN)}}$ 阈值被屏蔽，以避免 ERRN/DEN 引脚上电压发生不必要的切换。

10.3 D 引脚

D 引脚的两个主要功能：

- 根据执行的故障管理策略对 LED 阵列中的错误情况做出反应，在多个 LED 链用于给定功能的系统中，如图 13 所示
- 为了延长通道停用延迟时间 t_D ，可在 D 引脚到 GND 处添加一个小信号电容器，以此防止因不稳定或存在噪声的故障状态而关闭特定灯功能的所有通道（即由共享同一错误网络的多个驱动集成电路驱动的功能）。

D 引脚的功能如图简化框图 14 所示。



图 13 D引脚配置



图 14 D 引脚框图

在正常工作状态（无故障）下，下拉电流 $I_{D(PD)}$ 从D脚沉入到地。

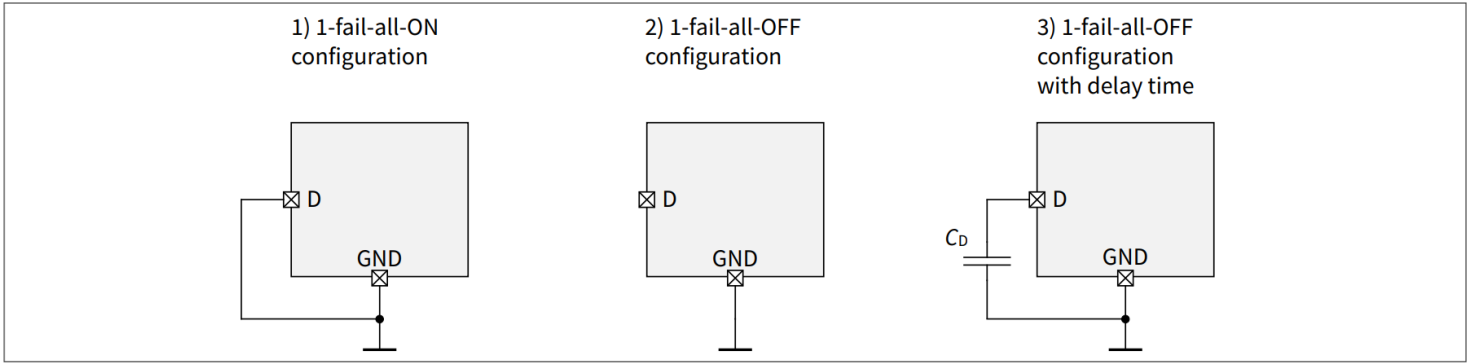
如果驱动的其中一个LED IC通道或共享同一 ERRN 错误网络线的任何设备出现故障条件（至少为滤波时间 t_{fault} ），则会从 D 引脚产生上拉电流 $I_{D(fault)}$ 。

如果在此引脚 (1-fail-all-OFF) 施加电容或负载开路，其电压开始上升。当 D- 引脚达到 $V_{D(th)}$ 时，该器件驱动的所有通道都将关闭，如果其他器件共享相同的 ERRN/DEN 和 D-pins 节点，则所有器件都将关闭其输出。

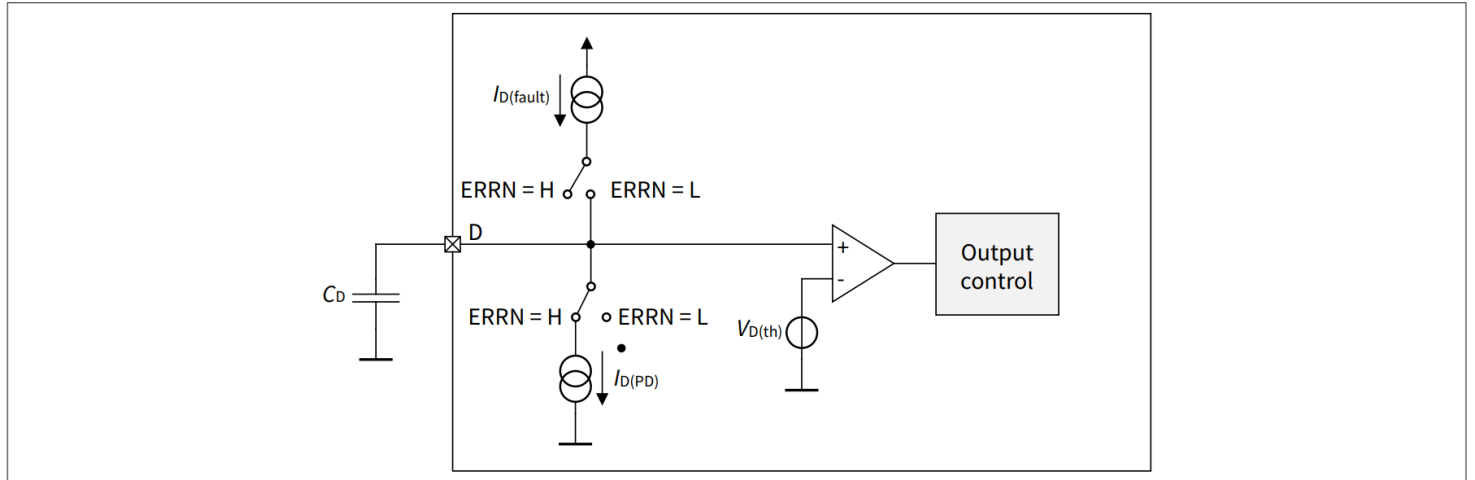
或者，若将D引脚接地(1-fail-all-ON)，则仅安全停用检测到故障的通道。

D 引脚使用的电容器值 C_D ，根据以下公式设置延迟时间 $t_{D(set/reset)}$ ：

$$t_{D(set)} = \frac{C_D \times V_{D(th)}}{I_{D(fault)}} \quad (5)$$

$$t_{D(reset)} = \frac{C_D \times (V_{D(CL)} - (V_{D(th)} - V_{D(hys)}))}{I_{D(PD)}} \quad (6)$$

10.4 故障管理

通过 D 引脚开路或连接到接地配置的电容器，可以关闭共享公共错误网络的所有通道，而不需要辅助MCU。欲了解更多信息，请参阅时序图。

10 负载诊断

如果输出出现OL或SC条件，则ERRN/DEN引脚会向地施加下拉阻抗 $R_{ERRN(ON)}$ ，并且（通过正确选择外部上拉电阻）达到低于 $V_{ERRN(fault)}$ 的电压电平。 $t_{D(set)}$ 后，D引脚达到电压 $V_{D(th)}$ 。ERRN/DEN低电压也可以用作MCU的输入信号，以执行所需的诊断策略。

OL和短路错误条件不会被锁存：一旦故障条件不再存在，至少在滤波时间 t_{fault} ，ERRN/DEN将返回高阻态。当其电压高于 $V_{ERRN(fault)}$ 时，D引脚电压开始下降，并在 $t_{D(reset)}$ 后降至 $(V_{D(th)} - V_{D(hys)})$ 以下。



图 15 负载开路条件图示例 1-fail-all-OFF 配置（D 引脚开路或连接到外部电容器）



图 16 负载开路条件图示例 1-fail-all-OFF 配置（D 引脚开路或连接到外部电容器），并在 EN/DENx 引脚上应用数字调光

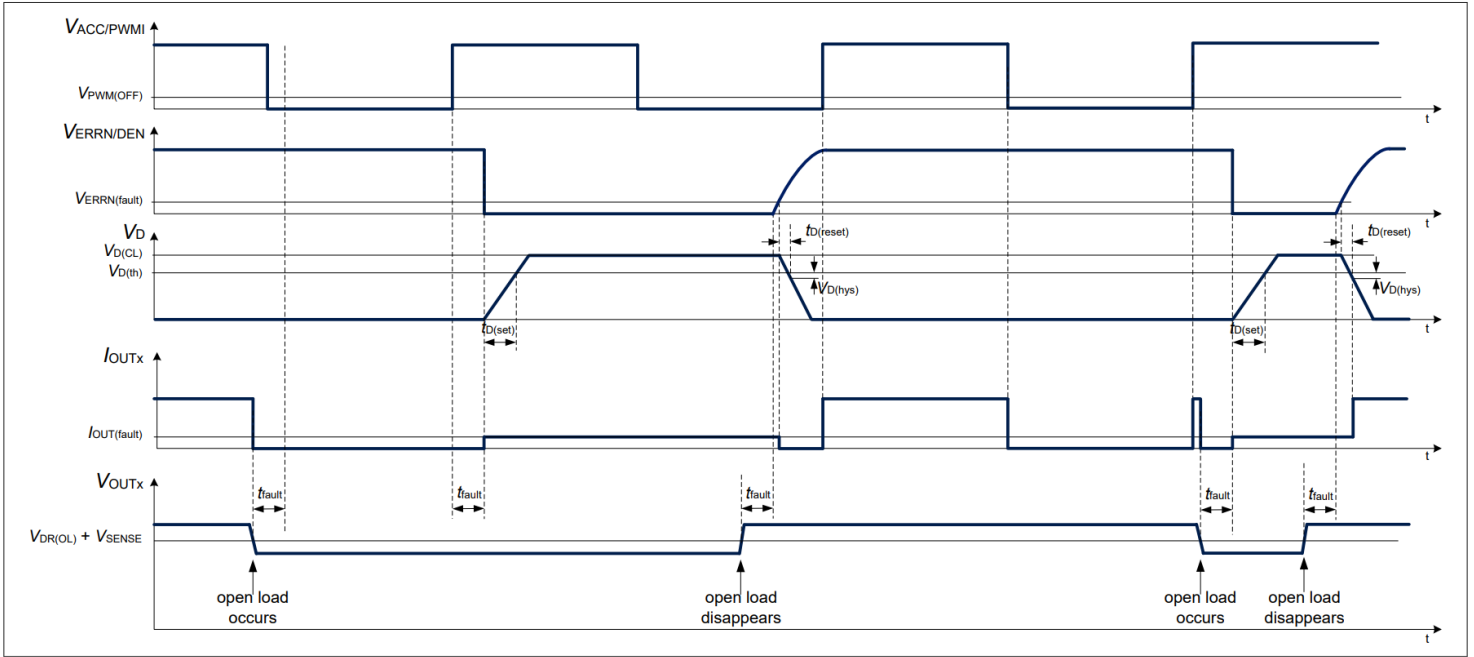

图 17 1-fail-all-OFF 配置中的输出短路电源条件时序图示例（D 引脚开路或连接到外部电容器）

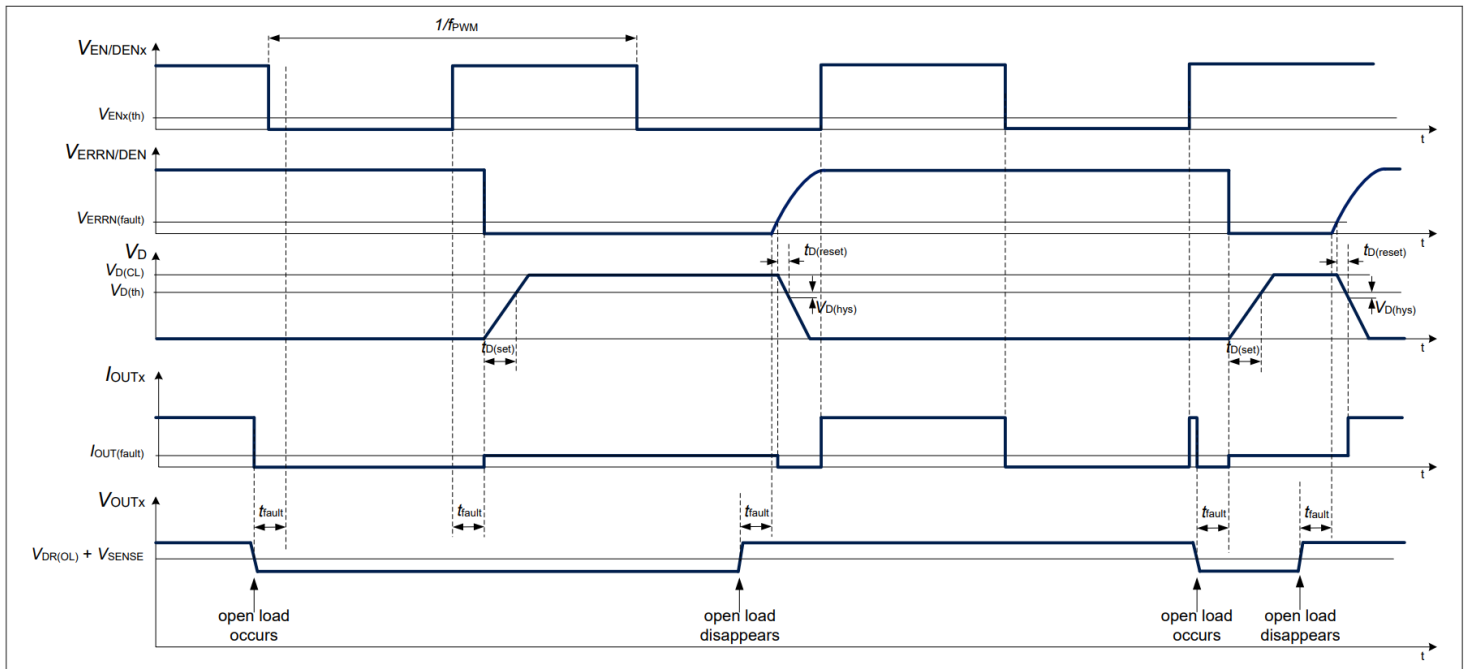

图 18 1-fail-all-OFF 配置中的输出短路电源条件时序图示例（D 引脚开路或连接到外部电容器），并在 EN/DENx 引脚上应用数字调光。

将 D 引脚连接到 GND 配置后，可以仅停用在故障条件下的通道，同时仍与 LITIX™ Basic+ 系列的其他器件在公共错误网络中共享 ERRN 引脚。

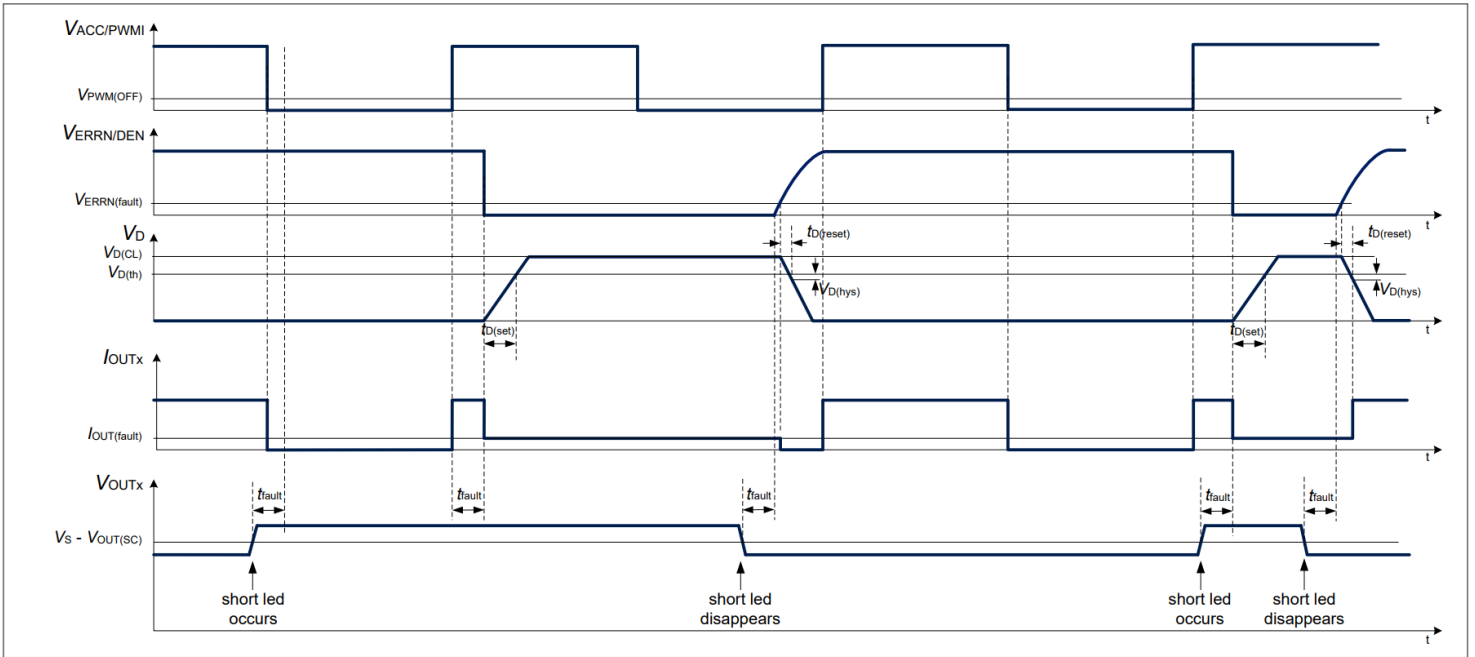
如果输出出现 OL 或 SC 条件，则 ERRN 引脚会向地施加下拉阻抗 $R_{ERRN(ON)}$ ，如果外部上拉电阻计算正确，则该引脚上的电压电平将降至 $V_{ERRN(fault)}$ 以下。ERRN 低电压还可用作 μC 的输入信号，以执行所需的诊断策略。

OL 和短路错误条件不会被锁存：一旦故障条件不再存在（至少对于滤波时间 t_{fault} ），ERRN/DEN 就会回到高阻态，并且输出级会再次被激活。

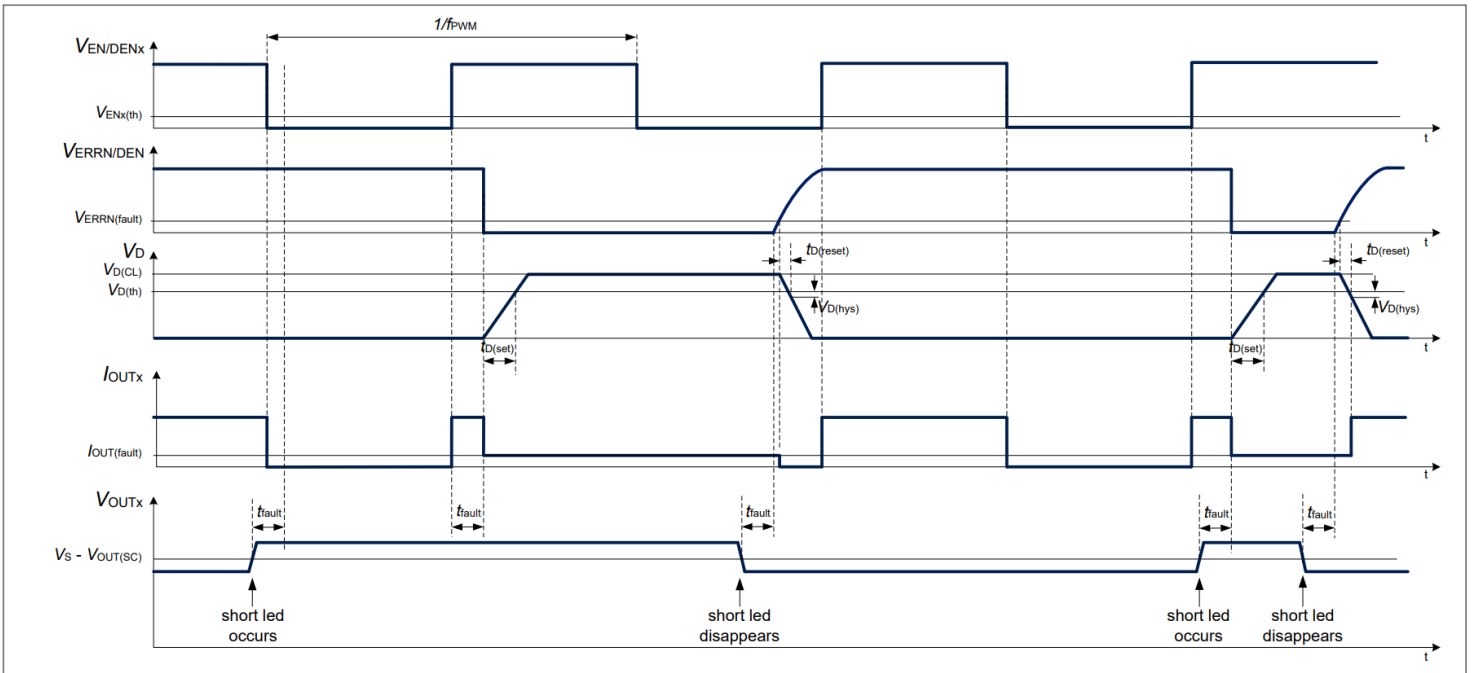
10 负载诊断



图 19 负载开路条件图示例 1-fail-all-ON 配置 (D 引脚短接到接地)



图 20 负载开路条件图示例 1-fail-all-ON 配置 (D 引脚对接地短路)，并在 EN/DENx 引脚上应用数字调光

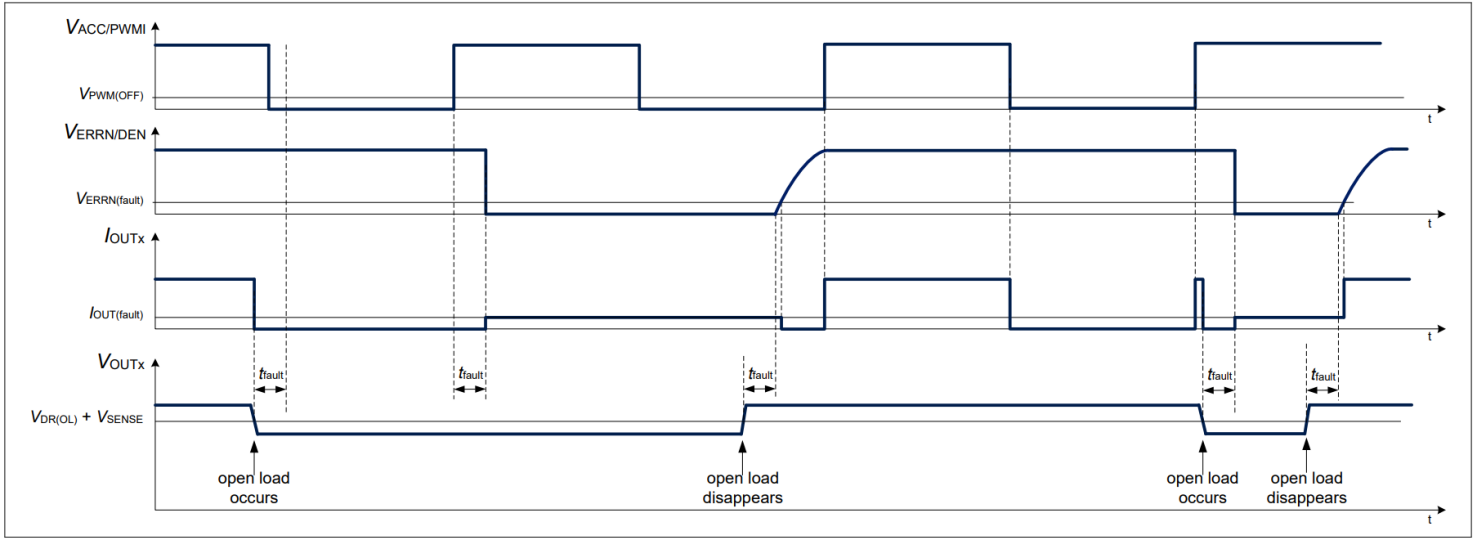

图 21 1-fail-all-ON 配置中的输出短路电源条件图示例 (D 引脚对接地短路)

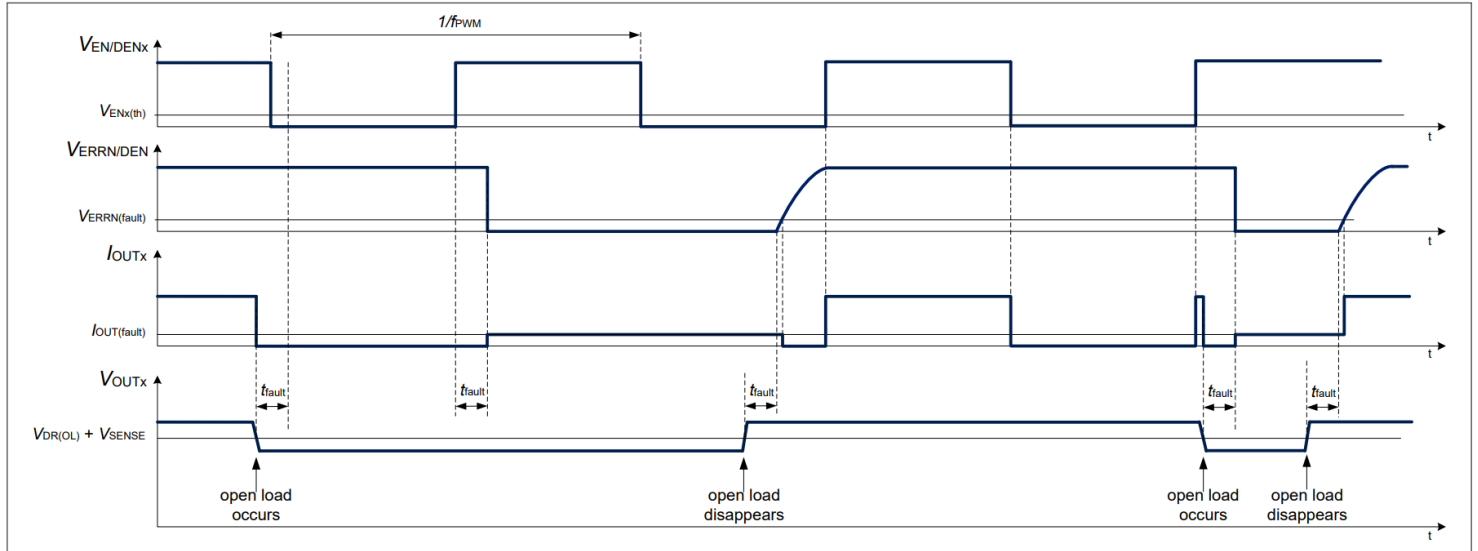

图 22 1-fail-all-ON 配置中的输出短路电源条件图示例 (D 引脚对接地短路), 并在 EN/DENx 引脚上应用数字调光。

10.5 电气特性

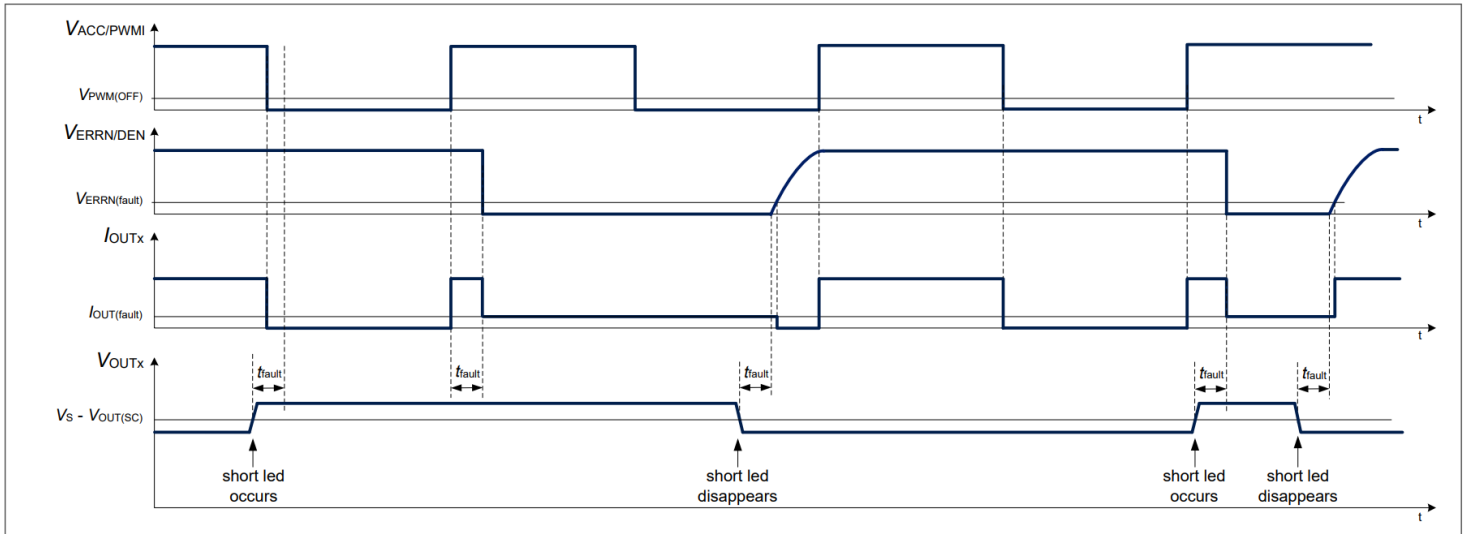
表 11 电气特性

$V_S = V_{S(\text{func})}$, $T_J = T_{J(\text{func})}$, 所有电压相对于地, 正电流流入引脚 (除非另有说明)

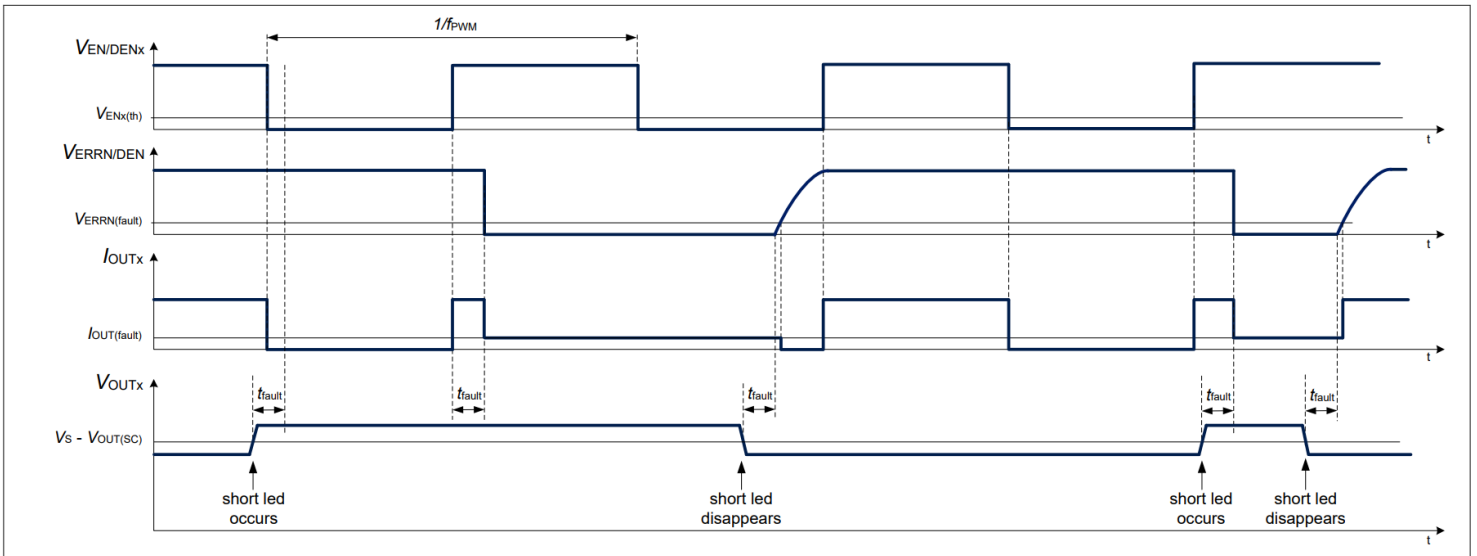
Parameter	Symbol	Values			Unit	Note or condition	P-Number
		Min.	Typ.	Max.			
ERRN/DEN 引脚							
ERRN fault threshold	$V_{ERRN(\text{fault})}$	0.7	-	0.9	V	-	PRQ-193

(表格续下页.....)

表 11 (续) 电气特性

$V_S = V_{S(\text{func})}$, $T_J = T_{J(\text{func})}$, 所有电压相对于地, 正电流流入引脚 (除非另有说明)

Parameter	Symbol	Values			Unit	Note or condition	P-Number
		Min.	Typ.	Max.			
ERRN ON resistance	$R_{ERRN(ON)}$	–	–	350	Ω	$I_{ERRN/DEN} = 2 \text{ mA}$ Fault condition $V_{EN/DENx} > V_{DENx(th)}$	PRQ-378
ERRN diagnosis enable threshold	$V_{ERRN(DEN)}$	2.1	–	2.3	V	–	PRQ-255
ERRN pull-down current	I_{ERRN_PD}	–	–	2	μA	No fault condition $V_{EN/DEN} > V_{DEN(th)}$	PRQ-380

诊断使能

DEN diagnosis enable threshold	$V_{DENx(th)}$	2.3	–	2.7	V	–	PRQ-246
--------------------------------	----------------	-----	---	-----	---	---	---------

保护措施

OL detection threshold	$V_{DR(OL)}$	0.2	–	0.4	V	$V_{EN/DENx} > V_{DENx(th)}$ $V_{ERRN/DEN} > V_{ERRN(DEN)}$	PRQ-194
OUT SC detection threshold	$V_{OUT(SC)}$	0.8	–	1.35	V	$V_{EN/DENx} > V_{DENx(th)}$ $V_{ERRN/DEN} > V_{ERRN(DEN)}$	PRQ-195
Fault detection current	$I_{OUT(fault)}$	–	–	650	μA	OL or SC fault condition $V_{EN/DENx} > V_{DENx(th)}$ $V_{ERRN/DEN} < V_{ERRN(fault)}$	PRQ-196

D 引脚

Threshold voltage for function de-activation	$V_{D(th)}$	1.4	1.7	2	V	$V_{EN/DENx} > V_{DENx(th)}$ $V_{ERRN/DEN} > V_{ERRN(DEN)}$	PRQ-197
Threshold hysteresis	$V_{D(hys)}$	70	–	–	mV	$V_{EN/DENx} > V_{DEN(th)}$ $V_{ERRN/DEN} > V_{ERRN(DEN)}$ Not subject to production test, specified by design	PRQ-198
Fault pull-up current	$I_{D(fault)}$	20	35	50	μA	OL or SC fault condition $V_{EN/DENx} > V_{DENx(th)}$ $V_{ERRN/DEN} < V_{ERRN(fault)}$ $V_D = 2 \text{ V}$	PRQ-199
Pull-down current	$I_{D(PD)}$	40	60	95	μA	No fault conditions $V_{EN/DENx} > V_{DENx(th)}$ $V_{ERRN/DEN} > V_{ERRN(DEN)}$ $V_D = 1.4 \text{ V}$	PRQ-200

(表格续下页.....)

表 11 (续) 电气特性

$V_S = V_{S(\text{func})}$, $T_J = T_{J(\text{func})}$, 所有电压相对于地, 正电流流入引脚 (除非另有说明)

Parameter	Symbol	Values			Unit	Note or condition	P-Number
		Min.	Typ.	Max.			
Internal clamp voltage	$V_{D(\text{CL})}$	2	–	3	V	OL or SC fault condition $V_{\text{EN/DENx}} > V_{\text{DENx(th)}} V_{\text{ERRN/DEN}} < V_{\text{ERRN(fault)}}$ D-pin open	PRQ-201

Timings

Fault to ERRN delay	t_{fault}	40	–	120	μs	$V_{\text{EN/DENx}} > V_{\text{DENx(th)}}$ $V_{\text{ERRN/DEN}} > V_{\text{ERRN(DEN)}}$	PRQ-212
---------------------	--------------------	----	---	-----	---------------	--	---------

11 应用信息

注释: 以下信息仅作为器件应用的提示，不应被视为对器件某种功能、条件或质量的描述或担保。

11.1 应用框图

注释: 此图为应用电路的简化示例。必须在应用中验证该功能。



图 23 具有“一错全关”故障管理和中央热降额的共享网络中的应用图示例



图 24 共享网络中动态照明功能的应用图示例，具有“一错全关”故障管理和中央热降额功能

12 封装信息

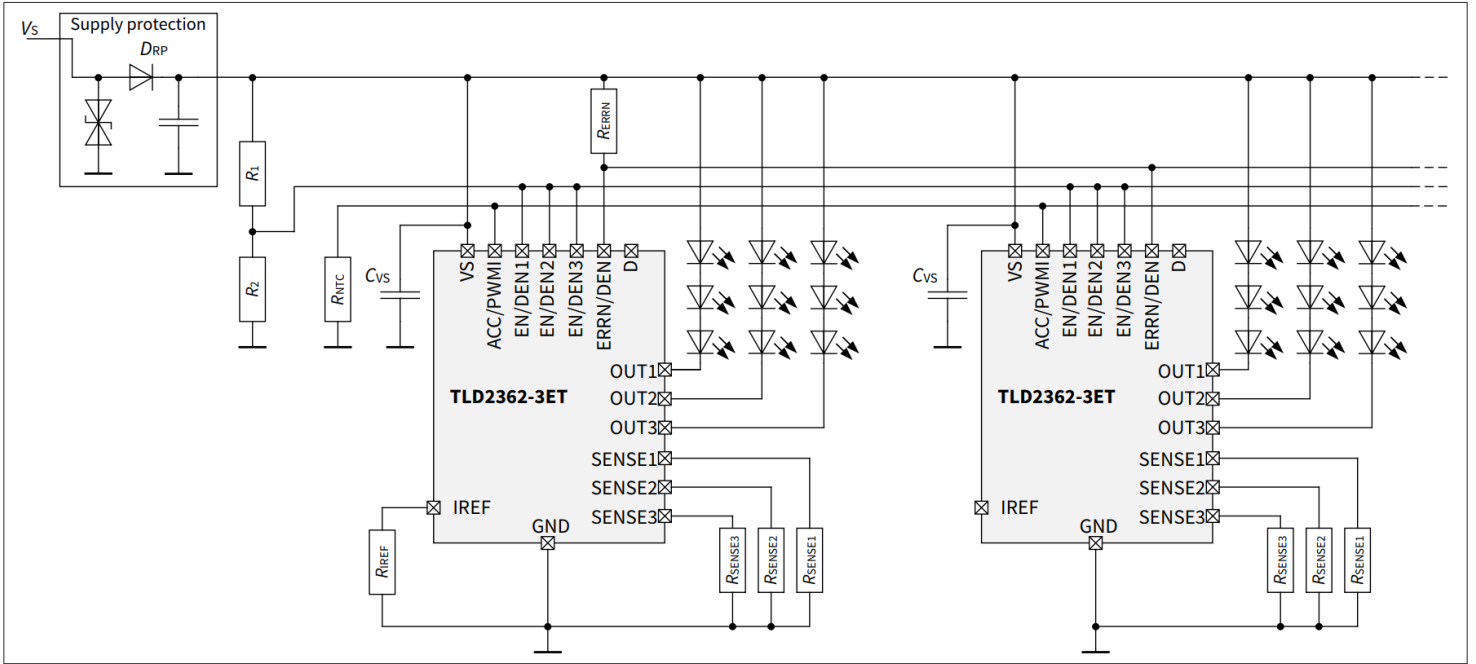

图 25 PG-TFDSO-16 封装外形 png

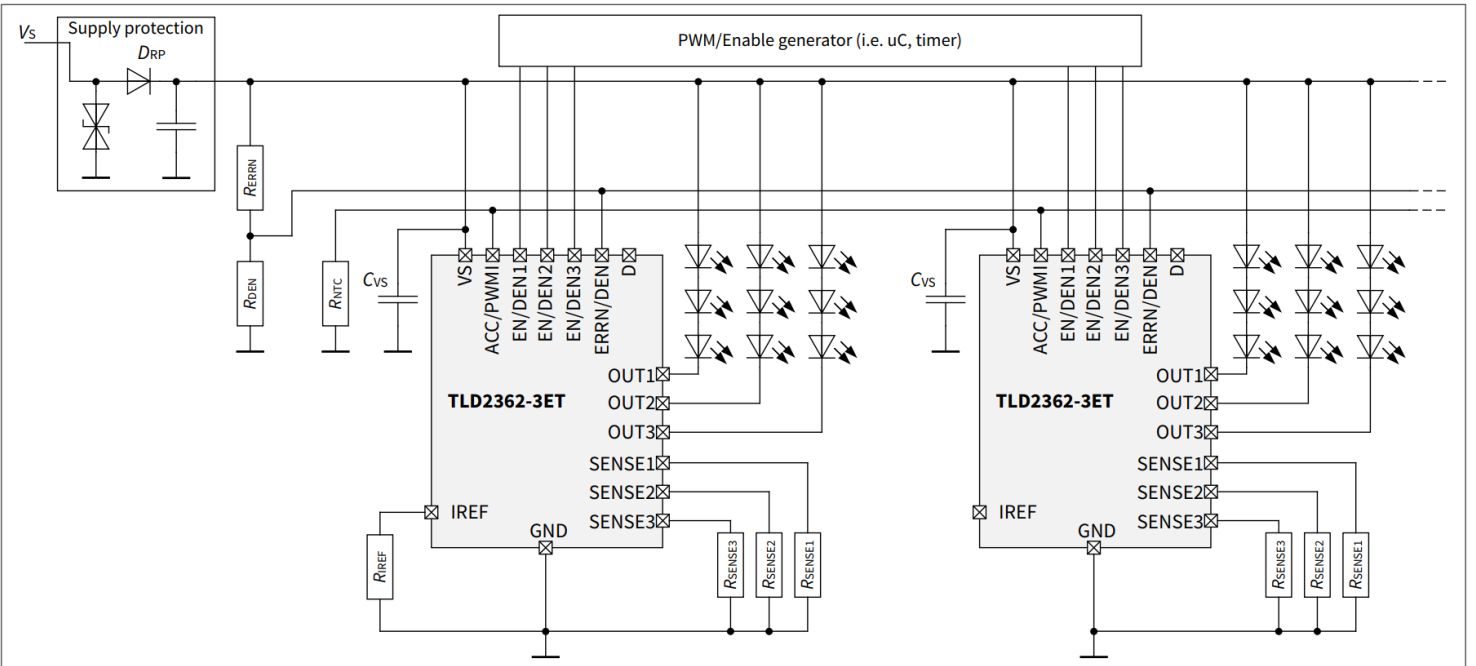
修订记录

Document version	Date of release	Description of changes
Rev. 1.00	2024-10-14	<ul style="list-style-type: none">Initial document release

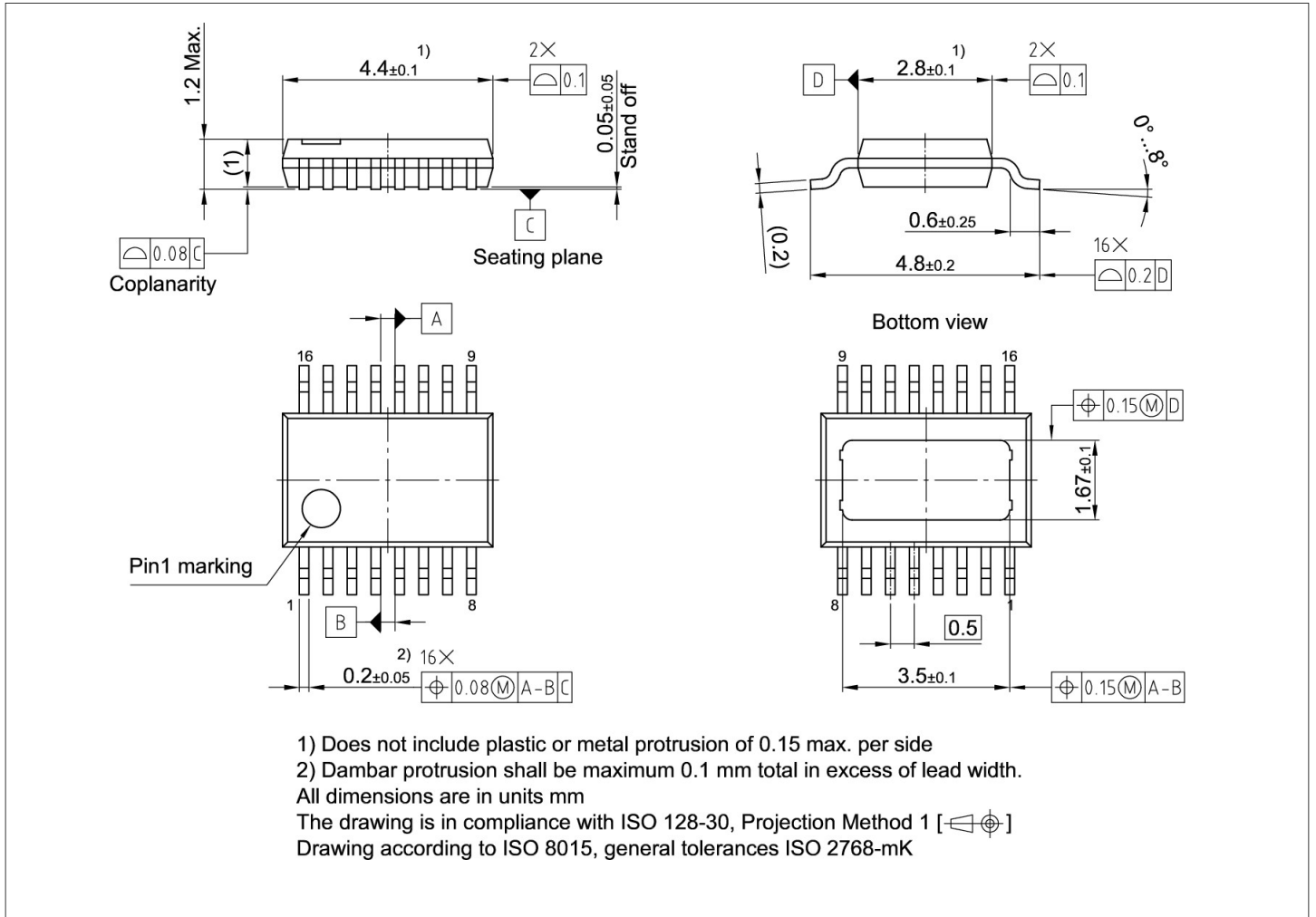

免责声明

请注意，本文件的原文使用英文撰写，为方便客户浏览英飞凌提供了中文译文。该中文译文仅供参考，并不可作为任何论点之依据。

由于翻译过程中可能使用了自动化程序，以及语言翻译和转换过程中的差异，最后的中文译文与最新的英文版本原文含义可能存在不尽相同之处。

因此，我们同时提供该中文译文版本的最新英文原文供您阅读，请参见 <http://www.infineon.com>

英文原文和中文译文版本之间若存有任何歧异，以最新的英文版本为准，并且仅认可英文版本为正式文件。

您如果使用本文件，即表示您同意并理解上述说明。英飞凌不对因翻译过程中可能存在的任何不完整或不准确信息而产生的任何直接或间接损失或损害负责。英飞凌不承担中文译文版本的完整性和准确性责任。如果您不同意上述说明，请不要使用本文件。

Trademarks

All referenced product or service names and trademarks are the property of their respective owners.

重要通知

版本 2026-01-26

Infineon Technologies AG 出版，
德国 Neubiberg 85579

版权 © 2025 Infineon Technologies AG
及其关联公司。
保留所有权利。

Do you have a question about this
document?

Email:

erratum@infineon.com

Infineon Technologies AG 及其关联公司（以下简称“英飞凌”）销售或提供和交付的产品（可能也包括样品，且可能由硬件或软件或两者组成）（以下简称“产品”），应遵守客户与英飞凌签订的框架供应合同或其他书面协议的条款和条件，如无上合同或其他书面协议，则应遵守适用的英飞凌销售条件。只有在英飞凌明确书面同意的情况下，客户的一般条款和条件或对适用的英飞凌销售条件的偏离才对英飞凌具有约束力。

为避免疑义，英飞凌不承担不侵犯第三方权利的所有保证和默示保证，例如对特定用途/目的的适用性或适销性的保证。

英飞凌对与样品、应用或客户对任何产品的具体使用有关的任何信息或本文件中给出的任何示例或典型值概不负责。

本文件中包含的数据仅供具有技术资格和技能的客户代表使用。客户有责任评估产品对预期应用和客户特定用途的适用性，并在预期应用和客户特定用途中验证本文件中包含的所有相关技术数据。客户有责任正确设计、编程和测试预期应用的功能性和安全性，并遵守与其使用相关的法律要求。

除非英飞凌另行明确批准，否则产品不得用于任何因产品故障或使用产品的任何后果可合理预期会导致人身伤害的应用。但是，上述规定并不妨碍客户在英飞凌明确设计和销售的使用领域中使用任何产品，但是客户对应用负有全部责任。

英飞凌明确保留根据适用法律，如《德国版权法》（UrhG）第 44b 条，将其内容用于商业资料和数据探勘（TDM）的权利。

如果产品包含安全功能：

由于任何计算设备都不可能绝对安全，尽管产品采取了安全措施，但英飞凌不保证产品不会被入侵、数据不会被盗或遗失，或不会发生其他漏洞（以下简称“安全漏洞”），英飞凌对任何安全漏洞不承担任何责任。

如果本文件包含或引用软件：

根据美国、德国和世界其他国家的知识产权法律和条约，该软件归英飞凌所有。英飞凌保留所有权利。因此，您只能按照软件附带的软件授权协议的规定使用本软件。

如果没有适用的软件授权协议，英飞凌特此授予您个人的、非排他性的、不可转让的软件知识产权授权（无权转授权）：(a) 对于以源代码形式提供的软件，仅在贵组织内部修改和复制该软件用于英飞凌硬件产品；及 (b) 对于以二进制代码 (binary code) 形式对外向终端用户分发该软件，仅得用于英飞凌硬件产品。禁止对本软件进行任何其他使用、复制、修改、翻译或编译。有关产品、技术、交货条款和条件以及价格的详细信息，请联系离您最近的英飞凌办公室或访问 <https://www.infineon.com>。